

Q80A

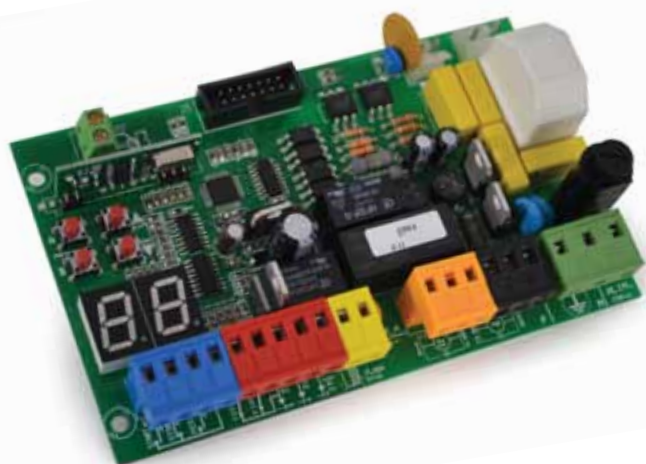

Carte de gestion multifonction pour portails battants à 1/2 vantaux - 230V

- Afficheur digital
- Régulation électronique du temps de travail et de ralentissement séparée pour chaque moteur
- Auto-apprentissage du niveau de sensibilité aux obstacles avec système ampèremétrique ou programmation séquentielle avec réglage électronique des paramètres de puissance et ralentissement pour chaque moteur
- Fonction de fermeture rapide "Quick closing"
- Fonction ouverture piéton
- Réglage électronique du décalage vantaux en ouverture et fermeture
- Fonction de priorité à l'ouverture
- Fonction de pré-clignotement
- Possibilité d'un deuxième canal radio (module optionnel)
- Possibilité de bracher une électroserrure (module optionnel)
- Fonctions "coup de bélier" et "coup en fermeture" qui aident l'ouverture et la fermeture de l'électroserrure.
- Récepteur radio intégré 433,92MHz (64 codes) pour télécommandes à code fixe ou rolling-code.
- Entrée bord sensible 8K2 type
- Auto diagnostic de panne

CARACTERISTIQUES TECHNIQUES

Code produit	PQ80A, PQ80A1D
Dimensions de la carte	137x84x37 mm
Dimensions armoire électrique	220x290x90 mm
Poids de la carte	160 g
Alimentation principale	230 ~ 50-60Hz
Tolérance alimentation principale	-10% +20%
Transformateur	230/21Vac – 15VA
Fusible principale	5 A
Puissance nominale	600 W
Puissance maximale absorbée	3.5 A
Absorption en stand by	30 Ma
Alimentation clignotant	24 Vac, max 20 W
Alimentation accessoires	24 Vdc , max 5 W
Alimentation électroserrure	12 Vdc, max 15 W
Dimensions de la boîte	220 x295x95mm
Température de service	-20 +50 °C
Niveau de protection (en boîte)	IP55

Index

1.	AVERTISSEMENTS	<i>pag. 02</i>
2.	SCHEMA ET DESCRIPTIONS DES COMPOSANTS	<i>pag. 03</i>
3.	BRANCHEMENTS ELECTRIQUES	<i>pag. 04</i>
3.1	Branchement MOTEURS	<i>pag. 06</i>
3.2	Branchement RESEAU	<i>pag. 07</i>
3.3	Branchement poussoir de START	<i>pag. 07</i>
3.3.1	Branchement Horloge	
3.3.2	Branchement CONTACTEUR A CLE	
3.4	Branchement de START pour le PASSAGE PIETON	<i>pag. 07</i>
3.5	Branchement poussoir de STOP	<i>pag. 08</i>
3.6	Branchement PHOTOCELLULES	<i>pag. 08</i>
3.6.1	Branchement photocellules en FERMETURE	
3.6.2	Branchement photocellules en OUVERTURE	
3.7	Branchement BARRE PALPEUSE	<i>pag. 09</i>
3.7.1	Branchement barre palpeuse en FERMETURE	
3.7.2	Branchement barre palpeuse en OUVERTURE	
3.8	Branchement CLIGNOTANT	<i>pag. 10</i>
3.9	Branchement ELECTROSERRURE	<i>pag. 10</i>
3.10	Module AUX/2me CANAL RADIO	<i>pag. 10</i>
3.10.1	Réglage 2me CANAL RADIO	<i>pag. 11</i>
3.10.2	Réglage LUMIERE DE CONTROLE	
3.10.3	Réglage LUMIERE DE COURTOISIE	
3.10.4	Fonction CÉRRURE MAGNÉTIQUE	
4.	PROGRAMMATION	<i>pag. 12</i>
4.1	Menu RADIO	<i>pag. 12</i>
4.2	Menu PROGRAMMATION	<i>pag. 14</i>
4.2.1	Sélection de la METHODE de PROGRAMMATION Programmation AUTOMATIQUE, avec DETECTION OBSTACLE Mode de programmation SEQUENTIELLE.....	<i>pag. 15</i>
4.2.2	Rétablissement PARAMETRES d'USINE	<i>pag. 16</i>
	Réglage par défaut pour automatisme à VERIN	
	Réglage par défaut pour automatisme à BRAS ARTICULE	
	Réglage par défaut pour automatisme à ROUE	
4.3	Menu PUISSANCE	<i>pag. 17</i>
	Réglage COUPLE/PUISSANCE - moteur 1	
	Réglage COUPLE/PUISSANCE - moteur 2	
	Réglage DETECTION OBSTACLE - moteur 1	<i>pag. 18</i>
	Réglage DETECTION OBSTACLE - moteur 2	
4.4	Menu FONCTIONS SPÉCIALES	<i>pag. 19</i>
	PRIORITÉ À L'OUVERTURE	
	PRÉ-CLIGNOTEMENT	
	DÉCALAGE	<i>pag. 20</i>
	TEST PHOTOCELLULES	
	COUP D'INVERSION	
	COUP DE BÉLIER	<i>pag. 21</i>
	IMPULSION START-UP / SOFT-START	
	FERMETURE RAPIDE	
	VANTAIL SINGLE	<i>pag. 22</i>
	POUSSOIRS DE DEMARRAGE FERMETURE SEPARÉS	
	TEST MOTEURS	
	DECLENCHEMENT FINAL EN FERMETURE	<i>pag. 23</i>
	DECLENCHEMENT FINAL EN OUVERTURE	
	Mode CLIGNOTANT	
4.5	Menu des TEMPS DE TRAVAIL	<i>pag. 24</i>
	DECALAGE EN OUVERTURE entre les deux vantaux	
	DECALAGE EN FERMETURE entre les deux vantaux	
	Temps de pause pour FERMETURE AUTOMATIQUE	<i>pag. 25</i>
	Temps de pause FERMETURE PIETON	
	Temps de TRAVAIS - Moteur 1	
	Temps de TRAVAIS - Moteur 2	<i>pag. 26</i>
	Temps de RELANTISSEMENT - Moteur 1	
	Temps de RELANTISSEMENT - Moteur 2	<i>pag. 27</i>
	Temps OUVERTURE PIETON	
4.6	Menu ACCESSOIRES	<i>pag. 28</i>
	Entrée POUSSOIR D'URGENCE	
	Entrée PHOTOCELLULES en FERMETURE	
	Entrée PHOTOCELLULES en OUVERTUREO/ BARRE PALPEUSE	
4.7	Menu COMPTEUR de MANOEUVRES	<i>pag. 29</i>
5.	AUTO-DIAGNOSTIC DE PANNE	<i>pag. 30</i>
6.	INSTALLATION DE L'ARMOIRE PAR04	<i>pag. 31</i>
7.	MISE AU REBUT	<i>pag. 31</i>

1. AVERTISSEMENTS

**ATTENTION: Cette notice contient des informations importantes pour votre sécurité.
Une mauvaise installation ou un usage inadapté peuvent causer des dommages sérieux aux personnes et aux objets.**

Lire soigneusement cette notice et prêter une attention spéciale aux paragraphes marqués par le symbole .

Conserver cette notice pour toute consultation ultérieure.



**Ne permettez pas l'accès près du portail à vos enfants et animaux.
Ne permettez pas à vos enfants d'utiliser ou jouer avec le commandes du portail.
Tenir les télécommandes hors des enfants et des personnes non autorisés.**



Coupez toujours l'alimentation électrique avant toutes interventions sur la carte électronique.



Brancher toujours le câble de terre.

Le branchement, la programmation et la mise en service de la carte de gestion doivent toujours être effectués par des personnes compétentes et qualifiées, selon les prescriptions des lois, normes et règlements en vigueur, et selon la norme EN 12445 en matière de motorisation de portails.

Cette carte est construite pour être utilisée seulement avec le transformateur en dotation.

Prévoir, sur le secteur d'alimentation de l'automatisme, un interrupteur omnipolaire pour la coupure d'alimentation d'urgence (Paragraphe 3).

En cas d'utilisation de pousoir a home présent s'assurer que personne soit dans le périmètre de travail de l'automation.

Frequently examine the installation for signs of wear or damage to cables. Do not use if repair or adjustment is needed.

La carte de gestion permet de contrôler également des portails motorisés à 1 ou 2 vantaux.

**Dans le cas de portails avec un seul vantail,
prêter une attention spéciale aux indications marquées par le symbole:**





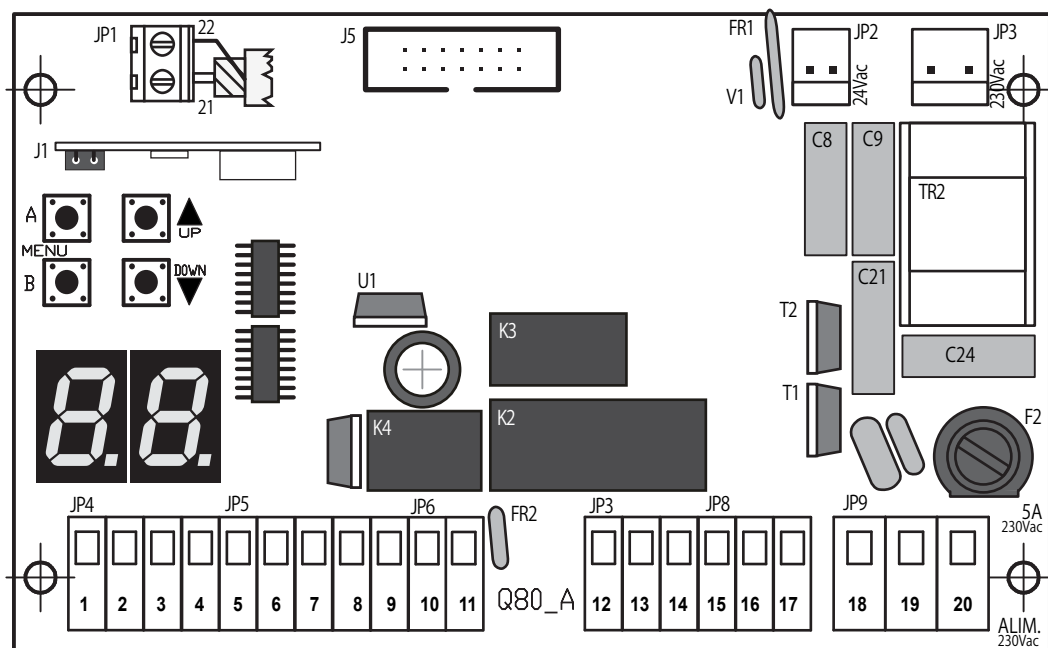

2. SCHEMA DES BRANCHEMENTS et DESCRIPTION COMPOSANTS



- DISPLAY** = Afficheur Digital
J1 = Module Radio
J5 = Connecteur pour modules optionnels
F2 = Fusible 230V 5A
FR1 = Fusible 24V 1.6A (réarmable)
FR2 = Fusible 24V 0.6A (réarmable)
V1 = Varisteur secondaire
K2/K3 = Relais moteur
K4 = Relais clignotant
TR2 = Filtre
- JP1** = Connecteur ANTENNE EXTERNE
JP2 = Connecteur secondaire transformateur 24Vac
JP3 = Connecteur principale transformateur 230Vac
JP4 = Bornier des COMMANDES
JP5 = Bornier PHOTOCÉLULES
JP6 = Bornier CLIGNOTANT
JP7 = Bornier Moteur 1 (M1)
JP8 = Bornier Moteur 2 (M2)
JP9 = Bornier alimentation Principale 230V /terre

BOUTONS afficheur

A 	ENTRER
B 	SORTIR
	DESSUS ou commande de DEMARRAGE (hors du menu de programmation)
	DESSOUS ou commande de DEMARRAGE PIETON (hors du menu de programmation)

3. SCHEMA DES BRANCHEMENTS et DESCRIPTION COMPOSANTS

Schéma de BRANCHEMENT pou moteur **230Vac**

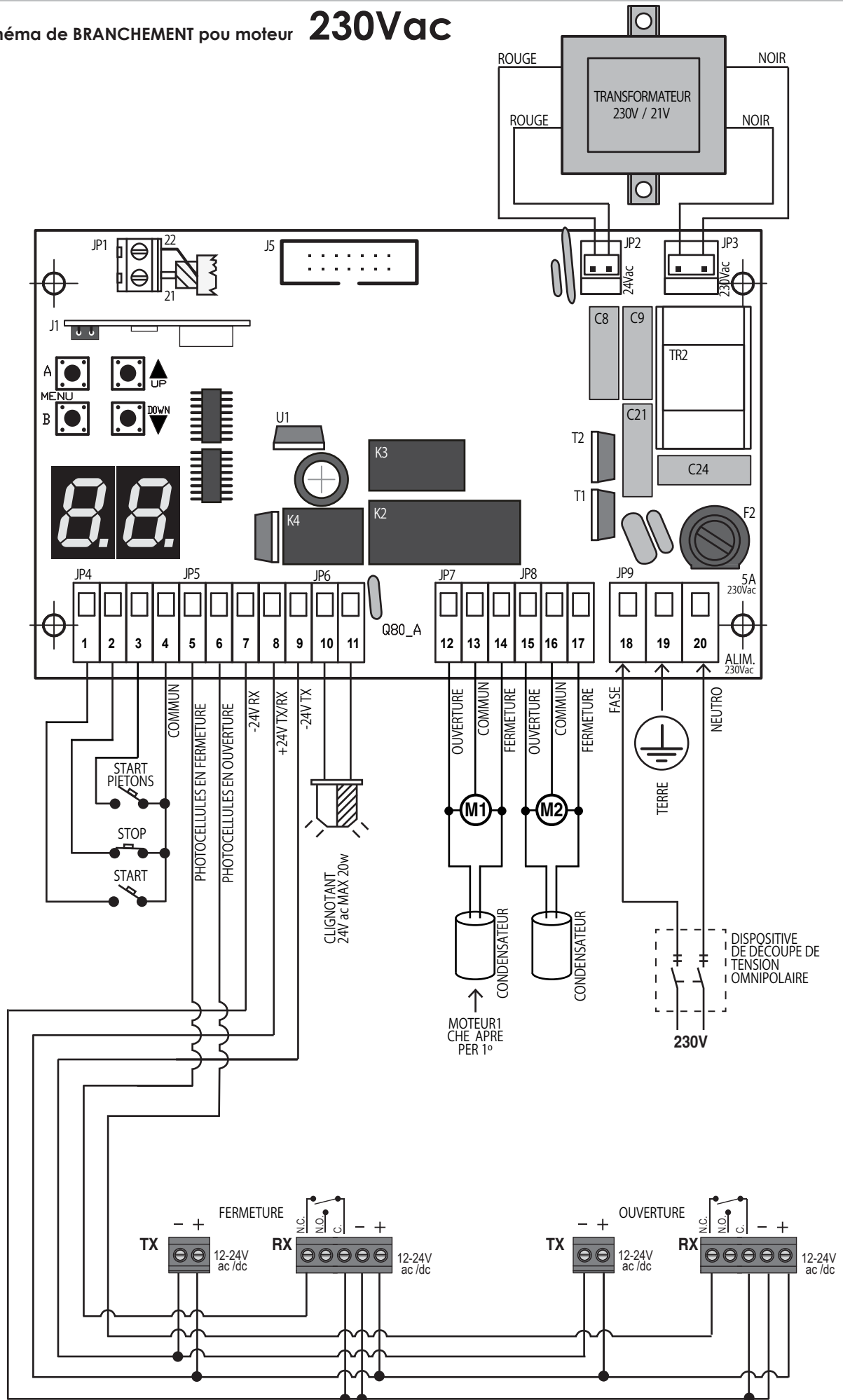

JP1 = Connecteur ANTENNE EXTERNE

- 21 cable antenne (SIGNAL)
- 22 cavo antenna (TERRE)

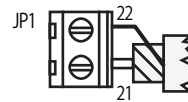

JP2 = Connecteur MOLEX secondaire TRANSFORMATEUR 24Vac (cables rouges)



JP3 = Connecteur MOLEX principale TRANSFORMATEUR 230Vac (cables noirs)

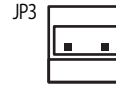

JP4 = Bornier des COMMANDES

- 1 Commande DEMARRAGE (contacte N.O.)
- 2 Commande DE STOP (contacte N.F.)
- 3 Commande DEMARRAGE PIETON (contacte N.O.)
- 4 COMMUN commandes

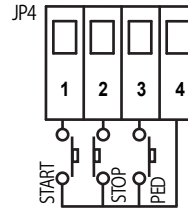

JP5 = PHOTOCELLES et DISPOSITIFS DE SECURITE

- 5 Sortie PHOTOCELLES en OUVERTURE (contacte N.F.)
- 6 Sortie PHOTOCELLES en FERMETURE (contacte N.F.)
- 7 Alimentation RECEPTEUR photocellules -24V
- 8 Alimentation photocellules RECEPTEUR / EMETTEUR +24V
- 9 Alimentation EMETTEUR photocellules -24V

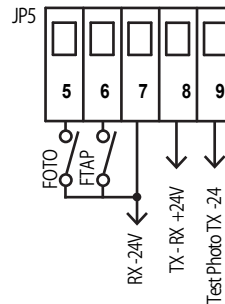

JP6 = Bornier CLIGNOTANT

- 10 Alimentation CLIGNOTANT 24Vac
- 11 Alimentation CLIGNOTANT 24Vac

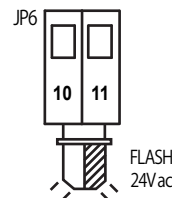

JP7 = Bornier MOTEUR 1 (M1)

- 12 OUVERTURE
- 13 COMMUN MOTEUR 1 M1
- 14 FERMATURE

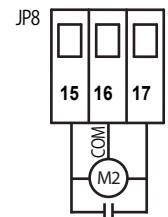
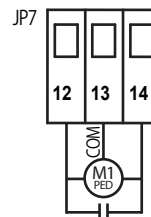

JP8 = morsettiera MOTORE 2 (M2)

- 15 OUVERTURE
- 16 COMMUN MOTEUR 2 M2
- 17 FERMATURE

JP9 = Bornier ALIMENTATION PRINCIPALE / TERRE 230V

Un dispositif de découpe de tension omnipolaire doit être fixé au dessus de la carte de gestion.

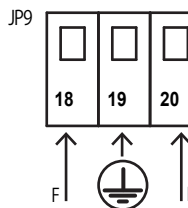

J5 = Connecteur pour modules optionnels

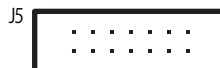

3.1 Branchement MOTEURS

M1 moteur 1 → vantail du portail que se **ferme pour second** et se ouvre pour premier.

M2 moteur 2 → vantail du portail que se **ferme pour premier** et se ouvre pour second.









Brancher le moteur 1 **M1** aux sorties **12 - 13 - 14** du bornier **JP7**.

Brancher le moteur 2 **M2** aux sorties **15 - 16 - 17** du bornier **JP8**.

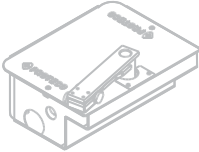

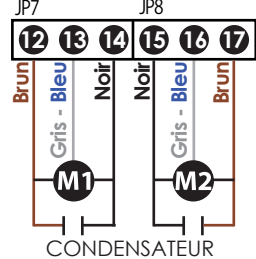
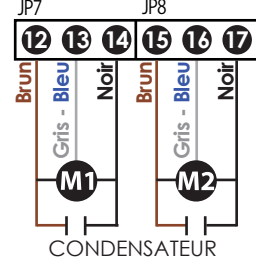
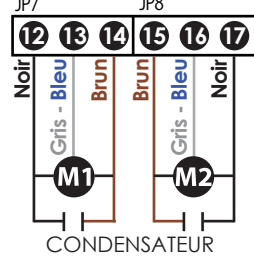
En cas d'un seul vantail, brancher le moteur aux sorties **12 - 13 - 14** terminals du bornier **JP7**.

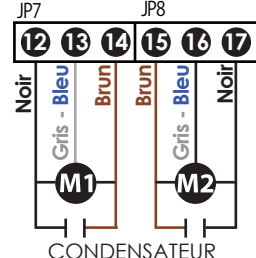
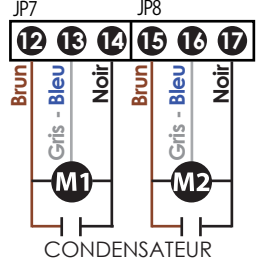
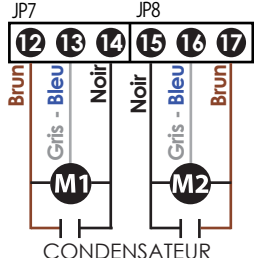
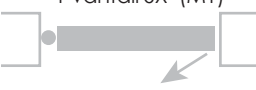
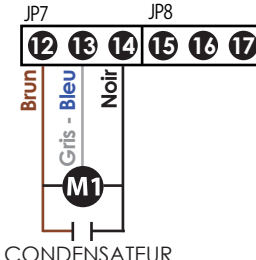
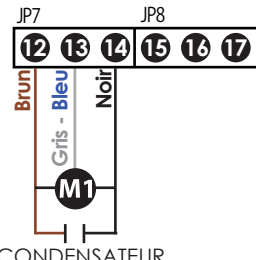
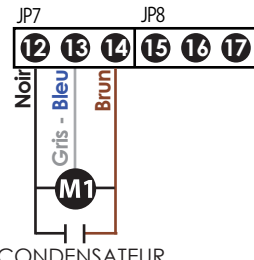
Verifier le suivant schema des BRANCHEMENT car chaque branchement depend du mdl d'autoatation choisi:

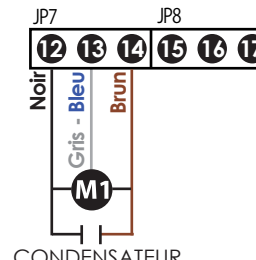
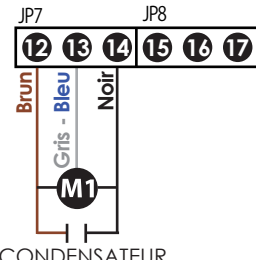
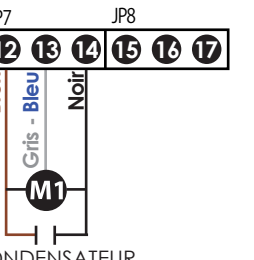
TYPOLOGIE DE VANTAIL	TYPE D'AUTOMATISATION		
	Automatisme traditionnel 	Monteur à vis sans fin 	Monteur enterré 
Vantail gaùche ouvrant (M1) 			
Vantail droit ouvrant (M1) 			
1 vantail SX (M1) 			
1 vantail DX (M1) 			

3.2 Branchement ALIMENTATION PRINCIPALE

Un dispositif omnipolaire de découpage d'alimentation doit être présent.

Brancher l'alimentation 230V aux sorties **18-19-20** du bornier **JP9**, en faisant attention à la polarité (18 PHASE – 20 NEUTRE).

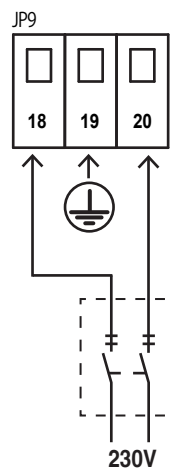

3.3 Branchement commandes de DEMARRAGE

Brancher le commande de DEMARRAGE /bouton poussoir aux bornes **1 et 4** du bornier **JP4** (contacte N.O.).

Eventuelles commandes de DEMARRAGE / bouton poussoirs additionnels peuvent être branché en parallèle (contacte N.O.).

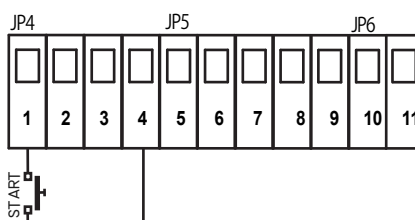

3.3.1 Branchement d'un HORLOGE (pour commande d'ouverture permanente)

Brancher l'horloge aux bornes **1 et 4** du bornier **JP4** (contacte N.O.).

ATTENTION:

Pour utiliser avec une minuterie/temporisateur vérifiez d'abord que la fonction **HI** de priorité à l'ouverture soit active.

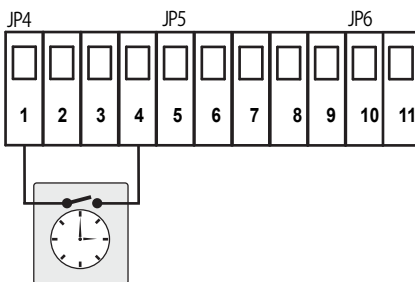

3.3.2 Branchement du CONTACTEUR à CLE

Brancher le CONTACTEUR à CLE aux bornes **1 et 4** du bornier **JP4** (contacte N.O.).

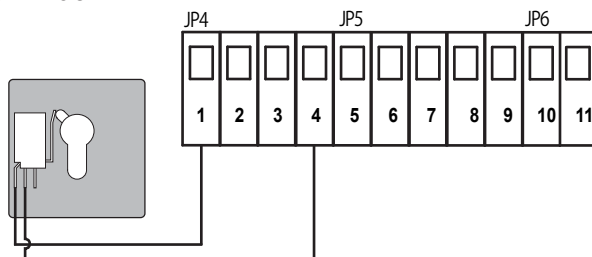

3.4 Branchement de la commande de DEMARRAGE PIETON

Brancher la commande de DEMARRAGE PIETON /bouton poussoir aux bornes **3 et 4** du bornier **JP4** (contacte N.O.).

Eventuelles commandes de DEMARRAGE PIETON /bouton poussoir peuvent être branché en parallèle. (contacte N.O.)

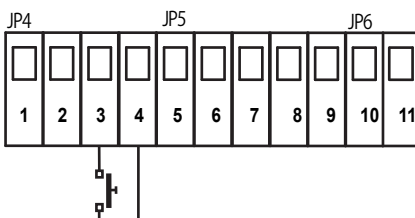

3.5 Branchement bouton poussoir de STOP

Brancher le bouton poussoir de STOP aux bornes **2 et 4** du bornier **JP4**.
Eventuelles commandes de STOP/ bouton poussoir peuvent être branché en parallèle. (contacte N.F.)

⚠ Le branchement d'un bouton poussoir d'urgence est fortement recommandé pour la sécurité de personnes et objets.

Note: En cas d'exclusion temporaire de connexions du bouton de STOP d'urgence, régler le paramètre **P1** dans le menu ACCESOIRES sur **00** = DESACTIVE

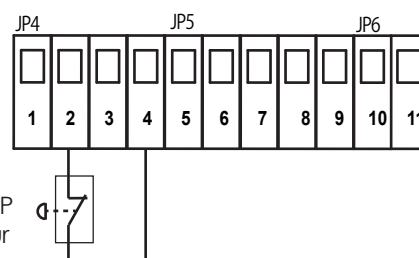

3.6 Branchement des PHOTOCELLULES

3.6.1 Photocellules en FERMETURE

Brancher les PHOTOCELLULES en FERMETURE aux sorties **7-8-9** du bornier **JP5**.

Brancher le contacte N.F. des photocellules aux sorties **5-7** du bornier **JP5**.

Le photocellules en fermeture réagissent comme suite:

- Si les photocellules détectent un obstacle pendant la fermeture, le portail s'**ARRETE et INVERSE** la direction de manoeuvre dans environ 1,5 seconds.
- La détection d'un obstacle pendant l'ouverture du portail ne cause aucun effet sur le cycle de manoeuvre.

PHOTOCELLULES en FERMETURE additionnelles peuvent être branchés en serie (contacte N.F.)

⚠ Pour raisons de sécurité, il faut toujours brancher un pair de photocellules minimum, pour protéger la zone de fermeture.

Note: En cas d'exclusion temporaire des photocellules en fermeture, régler le paramètre **P2** dans le menu ACCESOIRES sur **00** = DESACTIVE.

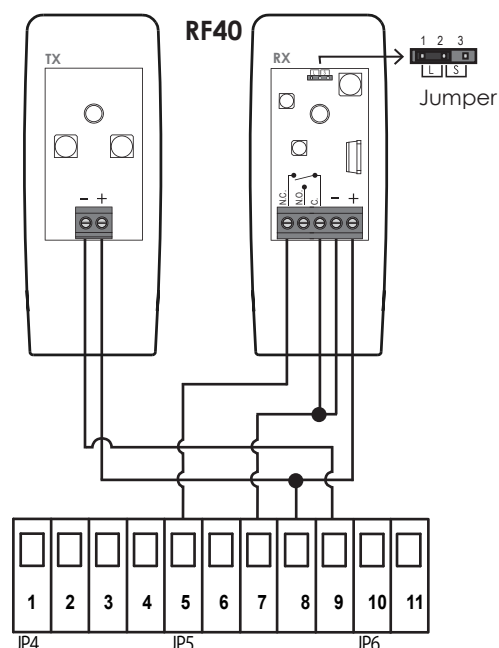

3.6.2 Photocellules en OUVERTURE

Brancher les photocellules en OUVERTURE aux sorties **7-8-9** du bornier **JP5**.

Brancher le contacte N.F. des photocellules aux sorties **6 et 7** du bornier **JP5**.

Les photocellules en ouverture reagissent comme suite:

- Si le photocellules détectent un obstacle pendant l'ouverture, le portail s'**ARRETE** momentanément et **REPREND** l'ouverture au dégagement du rayon d'action des photocellules.

⚠ PHOTOCELLULES en OUVERTURE additionnelles peuvent être branchés en serie (contacte N.F.)

Note: En cas d'exclusion temporaire des photocellules en fermeture, régler le paramètre **P3** dans le menu ACCESOIRES sur **00** = DESACTIVE.

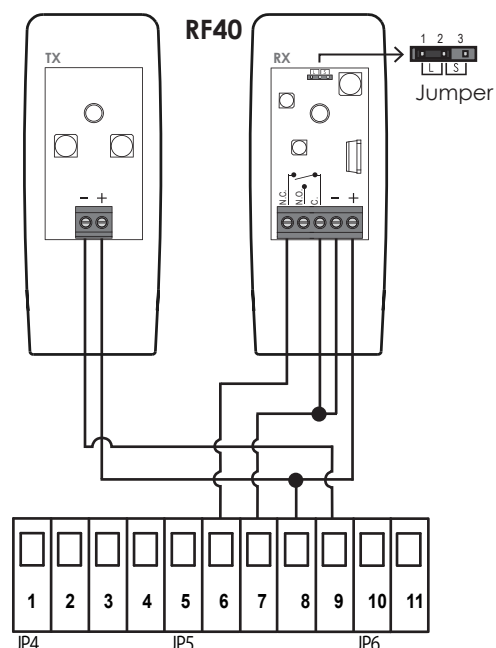

3.7 Branchement BARRE PALPEUSE

3.7.1 Barre palpeuse (Mécanique) en FERMETURE

Brancher la BARRE PALPEUSE en FERMETURE aux sortis **5-9** du bornier **JP5**.

- Si la barre palpeuse détecte un obstacle pendant **fermeture**, le portail s'**ARRETE et INVERSE** la direction de manoeuvre de environ 10 cm.
- La détection d'un obstacle pendant la **ouverture** du portail ne cause aucun effet sur le cycle de manoeuvre.

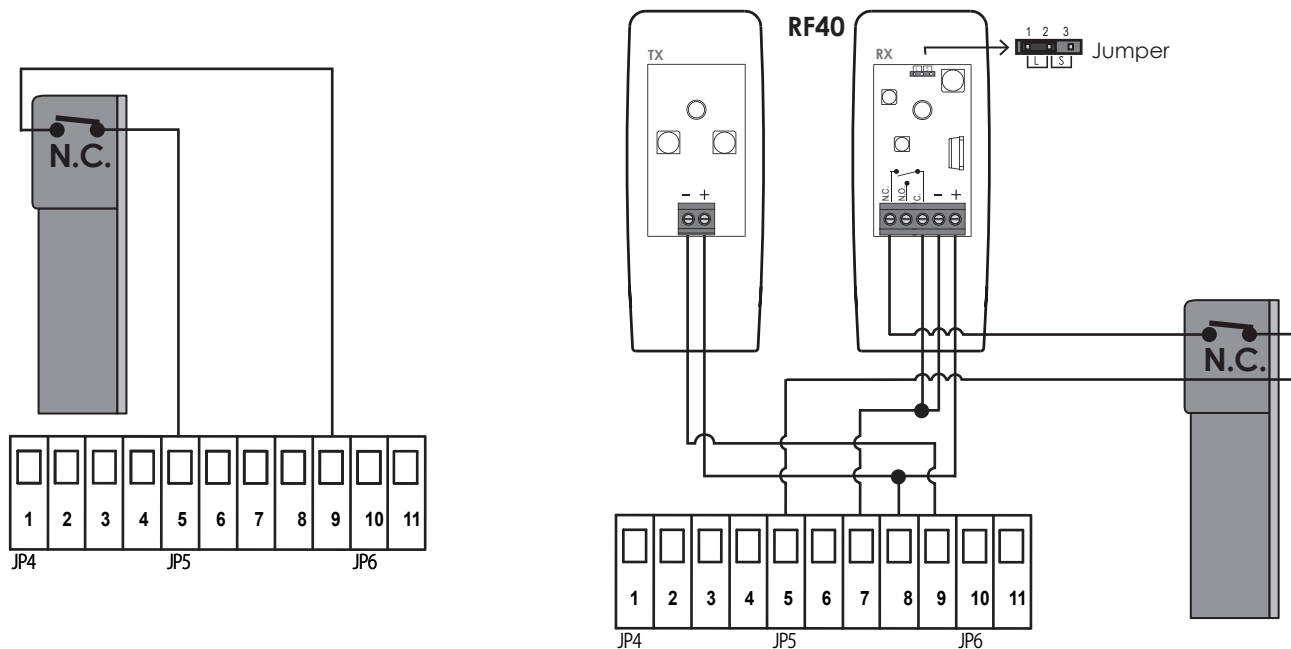

3.7.2 Barre Palpeuse (Mécanique) en OUVERTURE

Brancher la BARRE PALPEUSE en OUVERTURE aux sorties **6 et 9** du bornier **JP5**.

La barre palpeuse en ouverture réagit comme il suit:

- Si la barre palpeuse détecte un obstacle pendant l'**ouverture**, le portail s'**ARRETE et INVERSE** la direction de manoeuvre de environ 10 cm.
- La détection d'un obstacle pendant la **fermeture** du portail ne cause aucun effet sur le cycle de manoeuvre.

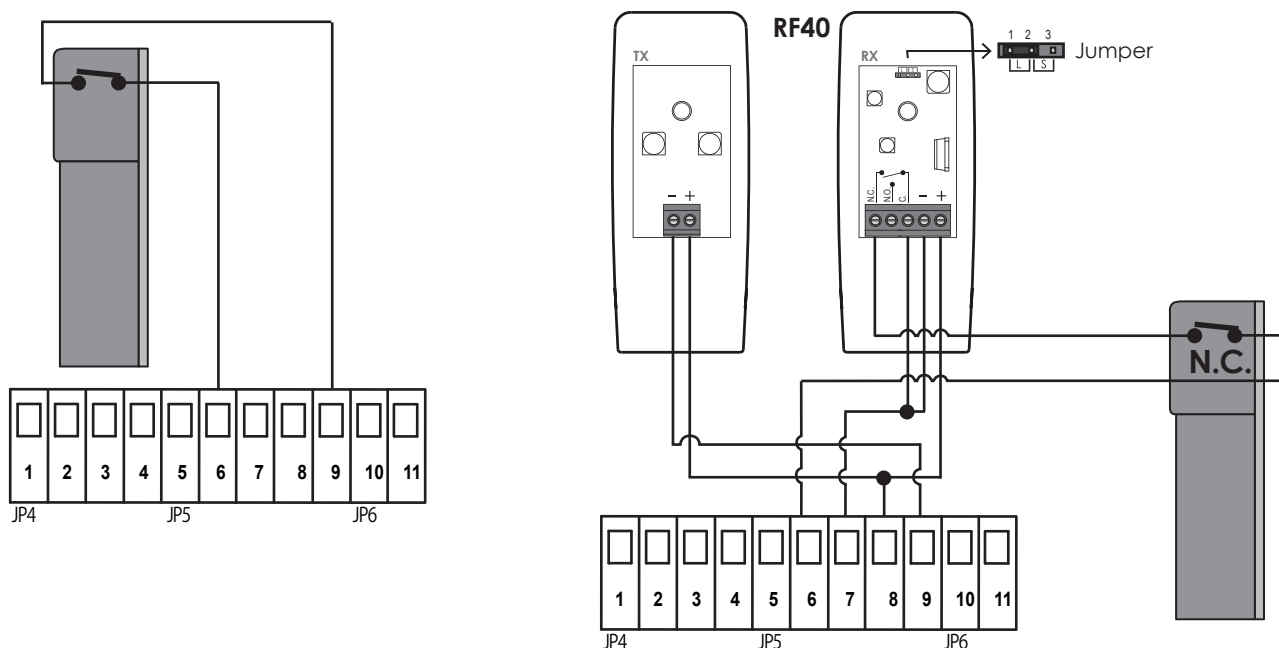

3.8 Branchement CLIGNOTANT

Il est possible de brancher un clignotant (20W max) aux sorties **10-11** du bornier **JP6**.

Le clignotant réagit comme il suit :

- Clignotement **RAPIDE** → portail en **OUVERTURE**
- Clignotement **LENT** → portail en **FERMETURE**
- Lumière **FIXE** → portail en **PAUSE**

Note: Il est possible de sélectionner la typologie de clignotement avec le paramètre **HL** dans le menu FONCTIONS.

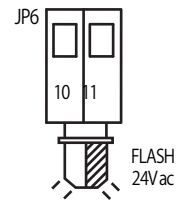

3.9 Branchement ELECTRO SERRURE

Insérer le module **MEL04** (optionnel) dans le bornier **J5**, faire attention à l'orientation du module comme montré dans la figure. Puis brancher l'électro serrure au module **MEL04**.

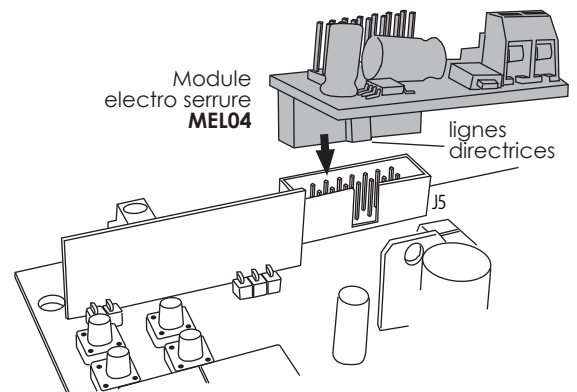
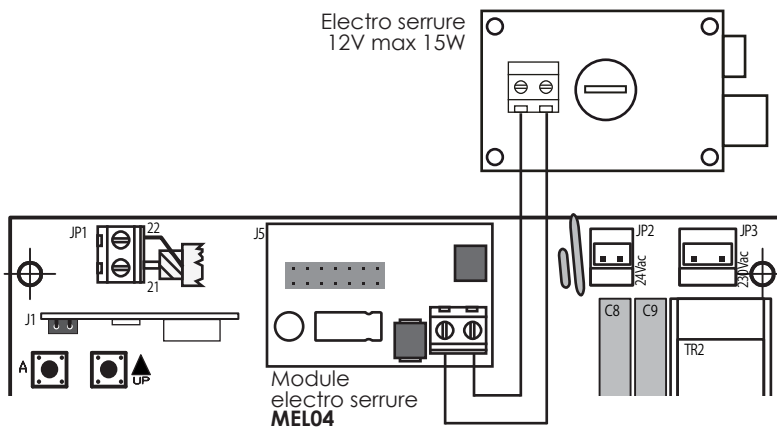

3.10 Module AUX/2me CANAL RADIO

Insérer le module optionnel **MRX01** dans le bornier **J5**, faire attention à l'orientation du module comme montré dans la figure.



Avant de régler les micro-interrupteurs **SW1** sur le module AUX, faire attention que la carte de gestion ne soit pas alimentée.

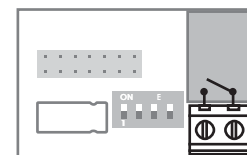
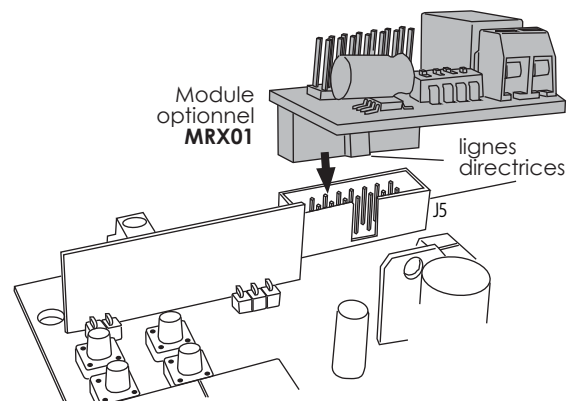
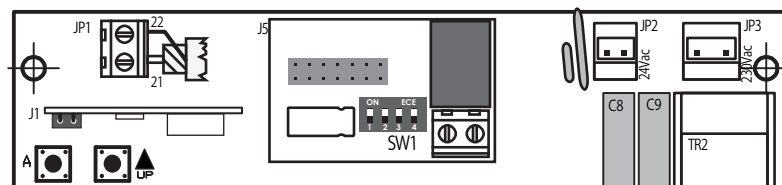

contacte **N.O.**
max **1A - 24V**

3.10.1 Réglage 2me CANAL RADIO

Pour utiliser le module **MRX04** comme un 2me canal radio, sauvegarder le canal radio correspondant. Vérifier le menu RADIO **RR**, paramètre **R3**.

Sélectionner le réglage du module AUX avec le micro-interrupteurs du bloc **SW1** :

Fonction MONOSTABLE

Le contact électrique ferme à chaque impulsion de la télécommande.

Pour sélectionner cet mode, régler les micro-interrupteurs du module comme montré: **1= ON 2= OFF 3= OFF** Le micro-interrupteur 4 n'est pas influent.

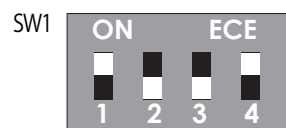

Fonction BISTABLE – Mode Interrupteur

Le contact électrique ferme ou ouvre à chaque impulsion de la télécommande.

Pour sélectionner cet mode, régler les micro-interrupteurs sur le module comme montré: **1= OFF 2= ON 3= OFF** Le micro-interrupteur 4 n'est pas influent.

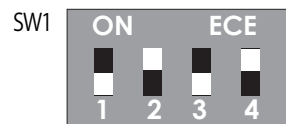

Mode CRONOMETREUR

Le contact électrique ferme à l'impulsion de la télécommande et reste fermé pour 90 seconds

Pour sélectionner cet mode, régler les micro-interrupteurs sur le module comme montré: **1= ON 2= ON 3= OFF** Le micro-interrupteur 4 n'est pas influent.

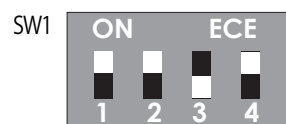

3.10.2 Réglage LAMPE témoin

Il est possible d'utiliser le module **MRX01** pour brancher une lumière de contrôle. Le contact électrique reste fermé, et la lumière reste allumée, pendant tout le cycle de travail.

Pour sélectionner cet mode, régler les micro-interrupteurs sur le module comme montré: **1= OFF 2= OFF 3= ON** Le micro-interrupteur 4 n'est pas influent.



3.10.3 Réglage LUMIERE de CONTROLE

Il est possible d'utiliser le module **MRX01** pour contrôler une lumière de courtoisie avec le portail en mouvement. Le contact électrique ferme jusqu'au début du mouvement et ouvre 90 seconds après la fermeture du portail.

Pour sélectionner cet mode, régler les micro-interrupteurs sur le module comme montré: **1= ON 2= OFF 3= ON** Le micro-interrupteur 4 n'est pas influent.

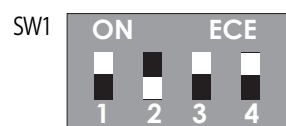

3.10.4 Fonction CÉRRURE MAGNÉTIQUE

Le contact reste à demeure N.F., il tourne N.O. juste une seconde avant que le portail commence à OUVRIR et revient N.F. après la FERMETURE.

Pour sélectionner cet mode, régler les micro-interrupteurs sur le module comme montré: **1= ON 2= ON 3= ON** Le micro-interrupteur 4 n'est pas influent.





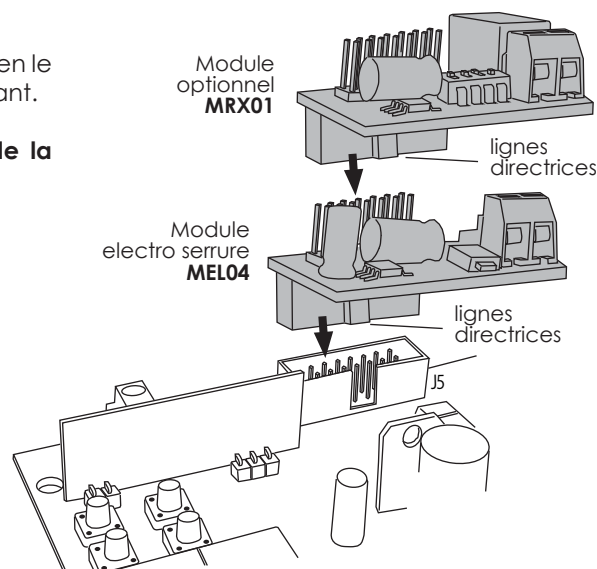

Note:

Il est possible d'utiliser les deux modules optionnels au même temps, en les positionnant l'un sur l'autre comme montré. L'ordre n'est pas relevant.

Faire attention à l'orientation des modules: suivre l'orientation de la figure.



4. PROGRAMMATION

	Afficheur	Description
A 	RR	Menu RADIO
 UP  DOWN	CC	Menu PROGRAMMATION
A 	FF	Menu PUISSANCE
B 	HH	Menu FONCTIONS
	LL	Menu TEMPS DE TRAVAIL
	PP	Menu ACCESSOIRES
	UU	UI Compte-tours (numero de cycles de 00.00.00 à 99.99.99)

Il est également possible de commander cette carte de gestion par des radio télécommandes à code fixe ou type rolling-code. Prêtez attention au type de télécommande que vous souhaitez utiliser. Une fois que la première télécommande a été émemorisée sur le récepteur radio, la carte ne fonctionnera que avec le même type de télécommande (code fixe OU rolling-code). Le retour à la condition d'usine ne sera plus possible.

4.1 RR menu RADIO





Possibilité de sauvegarder jusqu'à **64 différents codes radio** sur cette carte de gestion

Appuyer sur A  et utiliser  UP  DOWN **Dessus/Dessous** pour sélectionner le menu RR,





puis appuyer sur A  pour entrer dans le menu RADIO: l'afficheur montre: R _

Utiliser  UP  DOWN **Dessus/Dessous** pour surfer le sous menu et sélectionner:







RI Sauvegarder un nouveau code pour la télécommande - commande de DEMARRAGE standard

1	Utiliser  UP  DOWN Dessus/Dessous jusqu'à:	RI
2	Appuyer longuement le bouton de la télécommande et simultanément appuyer sur A  sur la carte de gestion. L'afficheur montre la position du code radio.	01 02 64 _(max)
3	Si l'afficheur montre Signifie que la memoire est pleine et l'impossibilité de sauvegarder d'autres codes.	FL
Repetez les pas 1) et 2) pour sauvegarder une autre télécommande comme commande de DEMARRAGE.		
4	Appuyer sur B  pour retourner au menu principales, puis appuyer sur B  jusqu'à:	5d
Ou attendre 20 seconds pour sortir automatiquement.		









A2 Sauvegarder un nouveau code sur la télécommande - commande de DEMARRAGE PIETON

1	Utiliser   Dessus/Dessous jusqu'à:	R2
2	Appuyer longuement le bouton de la télécommande et simultanément appuyer sur  sur la carte de gestion. L'afficheur montre la position du code radio.	01 02 64 (max)
3	Si l'afficheur montre Signifie que la mémoire est pleine et l'impossibilité de sauvegarder d'autres codes	FL
Répéter les pas 1) et 2) pour sauvegarder une autre télécommande comme commande de DEMARRAGE PIETON.		
4	Appuyer sur  pour retourner au menu principales, puis appuyer sur  jusqu'à: Ou attendre 20 seconds pour sortir automatiquement.	5d







A3 Sauvegarder un nouveau code pour le 2me CANAL RADIO

 Le module AUX radio optionnel est nécessaire pour un deuxième CANAL RADIO		
1	Utiliser   Dessus/Dessous jusqu'à:	R3
2	Appuyer longuement le bouton de la télécommande et simultanément appuyer sur  sur la carte de gestion. L'afficheur montre la position du code radio.	01 02 64 (max)
3	Si l'afficheur montre Signifie que la mémoire est pleine et l'impossibilité de sauvegarder d'autres codes.	FL
Répéter les pas 1) et 2) pour sauvegarder une autre télécommande comme 2me CANAL RADIO.		
4	Appuyer sur  pour retourner au menu principales, puis appuyer sur  jusqu'à: Ou attendre 20 seconds pour sortir automatiquement.	5d

A4 Effacer un code télécommande déjà existant

1	Utiliser   Dessus/Dessous jusqu'à:	R4
2	Appuyer sur  pour confirmer	
3	Utiliser   Dessus/Dessous pour sélectionner le code à effacer	01...0264
4	Appuyer longuement sur  pour environ 5 seconds , l'afficheur montre	5d
5	Laisser le bouton  , la carte revient en modalité stand-by	--
Répéter les pas de 1) à 5) pour effacer d'autres codes existents.		
6	Appuyer sur  pour retourner au menu principales, puis appuyer sur  jusqu'à: Ou attendre 20 seconds pour sortir automatiquement.	5d

R5 Effacer TOUS les codes radio sauvegardés

1	Utiliser   Dessus/Dessous jusqu'à:	R5
2	Appuyer longuement sur  pour environ 10 seconds , l'afficheur montre	5d
3	Laisser le bouton  , la carte revient en modalité stand-by	--
4	Appuyer sur  pour retourner au menu principales, puis appuyer sur  jusqu'à:	5d
Ou attendre 20 seconds pour sortir automatiquement.		

4.2 menu PROGRAMMATION

Appuyer sur  et utiliser   Dessus/Dessous pour sélectionner le menu ,

puis appuyer sur  pour entrer dans le menu PROGRAMMATION: l'afficheur montre .

Utiliser   Dessus/Dessous pour surfer dans le sous-menus.

4.2.1 Sélectioner le MODE de PROGRAMMATION



Programmation AUTOMATIQUE, avec DETECTION OBSTACLE

ATTENTION:

Avant de démarrer la procédure de programmation donner une commande de Start à centrale et vérifier que le niveau de la force moteurs (d'usine niveau 7 sur un échelle de 1 à 10) convienne au poids des vantaux.

En cas de portails très légers ou très lourds il est nécessaire de modifier les réglages **F1** et **F2** dans le menu de puissance moteurs: il faut que les vantaux ne s'arrêtent pas en cas de légère opposition.

- Il préférable d'effectuer la programmation à moteurs froids
- Afin d'une correcte programmation le portail doit impérativement être équipé avec des butées fin de course au sol.

1	Utiliser   Dessus/Dessous jusqu'à:	C1
2	Appuyer longuement sur  pour environ 10 secondes. La carte de gestion commence la procedure automatique de programmation, on verra le portail: <ul style="list-style-type: none"> • Ouvrir pour 3-5 secondes (la position n'est pas relevante; si ouvert, fermé ou demi ouvert) • S'arreter et renverser jusqu'à etre completement fermé . • Executer un cycle complet d'ouverture-fermeture. 	
3	Maintenant le temps de travail, de décalage et le niveau de detection obstacles sont automatiquement réglés.	5d

Si ulterieurs réglages du niveau de la sensibilité de detection obstacles sont necessaires, utiliser **F3** et **F4** dans le menu de puissance **FF** .

Si après la programmation il y a des modifications des réglages de force **F1** et **F2** , il faut répéter à nouveau la procédure de programmation.

NB:

En modalité de programmation AUTOMATIQUE, les réglages du temps de travail (**L5** et **L6**) ne sont pas modifiables par la carte de gestion.

Cette procédure de programmation pas-pas permet un contrôle complet et précis pour des réglages plus professionnels.









Si la programmation est effectuée avec cette procédure, la fonction de détection d'obstacles est automatiquement **désactivée**.

ATTENTION:

Avant de démarrer la procédure de programmation donner une commande de Start à centrale et vérifier que le niveau de la force moteurs (d'usine niveau 7 sur un échelle de 1 à 10) convienne au poids des vantaux. En cas de portails très légers ou très lourds il est nécessaire de modifier les réglages **F1** et **F2** dans le menu de puissance moteurs: il faut que les vantaux ne s'arrêtent pas en cas de légère opposition.

- Il est préférable d'effectuer la programmation à moteurs froids
- Afin d'une correcte programmation le portail doit impérativement être équipé avec des butées fin de course au sol.





La programmation de la carte de gestion avec la procédure séquentielle est possible soit utilisant le bouton  soit utilisant une télécommande enregistrée en avance.

1	Utiliser   Dessus/Dessous jusqu'à:	C2
2	Utiliser  pour confirmer. L'afficheur montre:	n1
3	Appuyer le bouton de la télécommande (ou  sur la carte de gestion). • Le vantail 1 commence l'ouverture.	
4	Quand le vantail est au 90% de l'ouverture, appuyer de nouveau le bouton de la télécommande (ou  sur la carte de gestion). • Le vantail 1 décale et continue l'ouverture.	
5	Quand le vantail 1 est complètement ouverte, attendre 4-5 secondes et appuyer le bouton de la télécommande (ou  sur la carte de gestion). Les paramètres de travail du vantail 1 sont réglés. L'afficheur montre:	n2
6	Repetez les pas 3, 4, 5 de la procédure pour le réglage du vantail 2	
7	Maintenant le temps de travail, de décalage et le niveau de détection d'obstacles sont automatiquement réglés.	





4.2.2 Retablir les PARAMETRES D'USINE

La carte de gestion est déjà pré-réglée avec des temps de travail dédiés à la typologie d'automatisme utilisée. Est possible rétablir les réglages de défaut en suivant les modes suivants:





[3 Réglage par défaut pour automatisme à VERIN

1	Utiliser   Dessus/Dessous jusqu'à:	[3
2	Appuyer longuement A  pour environ 5 secondes.	
3	Appuyer sur B  pour retourner au menu principales, puis appuyer sur B  jusqu'à:	5 d
Ou attendre 20 seconds pour sortir automatiquement.		

[4 Réglage par défaut pour automatisme à BRAS ARTICULE

1	Utiliser   Dessus/Dessous jusqu'à:	[4
2	Appuyer longuement A  pour environ 5 secondes.	
3	Appuyer sur B  pour retourner au menu principales, puis appuyer sur B  jusqu'à:	5 d
Ou attendre 20 seconds pour sortir automatiquement.		

[5 Réglage par défaut pour automatisme à ROUE

1	Utiliser   Dessus/Dessous jusqu'à:	[5
2	Appuyer longuement A  pour environ 5 secondes.	
3	Appuyer sur B  pour retourner au menu principales, puis appuyer sur B  jusqu'à:	5 d
Ou attendre 20 seconds pour sortir automatiquement.		

4.3 FF menu PUISSANCE







Utiliser cet menu pour régler le **niveau de sensibilité de detection obstacle** en cas de programmation automatique ([1]) ou pour régler la **puissance des moteurs** en cas de programmation sequentielle ([2]).

Appuyer sur A  et utiliser   **Dessus/Dessous** pour selectionner le menu FF,







puis appuyer sur A  pour entrer dans le menu de PUISSANCE: l'afficheur montre F _

Utiliser   **Dessus/Dessous** pour surfer le sous menu:

F1 Réglage COUPLE/PUISSANCE – MOTEUR 1







1	Utiliser   Dessus/Dessous jusqu'à:	F1
2	Appuyer A  pour confirmer. L'afficheur montre maintenant le niveau présent de couple/puissance du moteur 1:	01 02 (min) 10
3	Utiliser   Dessus/Dessous pour changer le niveau de couple/puissance du Moteur 1	(max)
4	Appuyer sur B  pour retourner au menu principales, puis appuyer sur B  jusqu'à: Ou attendre 20 seconds pour sortir automatiquement.	5d

F2 Réglage COUPLE/PUISSANCE – MOTEUR 2







1	Utiliser   Dessus/Dessous jusqu'à:	F2
2	Appuyer A  pour confirmer. L'afficheur montre maintenant le niveau présent de couple/puissance du moteur 2:	01 02 (min) 10
3	Utiliser   Dessus/Dessous pour changer le niveau de couple/puissance du Moteur 2.	(max)
4	Appuyer sur B  pour retourner au menu principales, puis appuyer sur B  jusqu'à: Ou attendre 20 seconds pour sortir automatiquement.	5d

(parametro salvato)

F 3 Réglage DETECTION OBSTACLES - MOTEUR 1

1	Utiliser   Dessus/Dessous jusqu'à:	F 3
2	Appuyer sur  pour confirmer. L'afficheur montre maintenant le present niveau de sensibilité de detection obstacle du moteur 1:	00 (OFF) 01 (min) ... 10 (max)
3	Utiliser   Dessus/Dessous pour changer le niveau de sensibilité de detection obstacles du moteur 1	
4	Appuyer sur  pour retourner au menu principales, puis appuyer sur  jusqu'à:	S d
Ou attendre 20 seconds pour sortir automatiquement.		

F 4 Réglage DETECTION OBSTACLES - MOTEUR 2

1	Utiliser   Dessus/Dessous jusqu'à:	F 4
2	Appuyer sur  pour confirmer. L'afficheur montre maintenant le present niveau de sensibilité de detection obstacle du moteur 2:	00 (OFF) 01 (min) ... 10 (max)
3	Utiliser   Dessus/Dessous pour changer le niveau de sensibilité de detection obstacles du moteur 2	
4	Appuyer sur  pour retourner au menu principales, puis appuyer sur  jusqu'à:	S d
Ou attendre 20 seconds pour sortir automatiquement.		

N.B.:

Si la fonction de DETECTION OBSTACLES est trop sensible (vous notez des stops ou des inversion du mouvement du portail injustifiés), il est conseillé de réduire le niveau de sensibilité obstacle en réglant les paramètres **F 3** et **F 4** à plus bas niveaux.

4.4 HH menu FONCTIONS

Utiliser cet menu pour activer /désactiver les réglages des **fonctions spéciales**.

1 = la fonction est ACTIVE (ON)

0 = la fonction est DESACTIVE (OFF)

Utiliser le bouton A  et avec   **Dessus/Dessous** sélectionner le menu **HH**,







puis appuyer sur A  dans le menu FONCTIONS: l'afficheur montre **H _**

Utiliser   **Dessus/Dessous** pour surfer dans les sous-menus:

H1 Fonction PRIORITE à L'OUVERTURE







Cette fonction permet la **priorité à l'ouverture**; la carte n'accepte pas aucune autre commande pendant l'ouverture sauf la première impulsion reçue.

Cette fonction est très utile en cas d'installation dans un immeuble en copropriété.

1	Utiliser   Dessus/Dessous jusqu'à:	H1
2	Appuyer sur A  pour confirmer.	
3	Utiliser   Dessus/Dessous pour sélectionner: Fonction PRIORITE à L'OUVERTURE DESACTIVE OFF Fonction PRIORITE à L'OUVERTURE ACTIVE ON	00 01
4	Appuyer sur B  pour retourner au menu principales, puis appuyer sur B  jusqu'à:	5d
Ou attendre 20 seconds pour sortir automatiquement.		

H2 Fonction PRE-CLIGNOTEMENT







Cette fonction permet un **pre-clignotement** de **4-5 seconds** before avant de l'ouverture du portail.

1	Utiliser   Dessus/Dessous jusqu'à:	H2
2	Appuyer sur A  pour confirmer.	
3	Utiliser   Dessus/Dessous pour sélectionner: Fonction PRE-CLIGNOTEMENT DESACTIVE OFF Fonction PRE-CLIGNOTEMENT ACTIVE ON	00 01
4	Appuyer sur B  pour retourner au menu principales, puis appuyer sur B  jusqu'à:	5d
Ou attendre 20 seconds pour sortir automatiquement.		

H3

Fonction RALENTISSEMENT







Cette fonction permet de ralentir la vitesse des vantaux à la fin des cycles d'ouverture/fermeture.

1	Utiliser   Dessus/Dessous jusqu'à:	H3
2	Appuyer sur A  pour confirmer.	
3	Utiliser   Dessus/Dessous pour sélectionner: Fonction RALENTISSEMENT DESACTIVE OFF Fonction RALENTISSEMENT ACTIVE ON	00 01
4	Appuyer sur B  pour retourner au menu principales, puis appuyer sur B  jusqu'à:	5d
Ou attendre 20 seconds pour sortir automatiquement.		

H4

Fonction TEST PHOTOCELULES

Avec cette fonction active, la carte de gestion effectue un rapide test pour vérifier le parfait état de fonctionnement des photocellules.

1	Utiliser   Dessus/Dessous jusqu'à:	H4
2	Appuyer sur A  pour confirmer.	
3	Utiliser   Dessus/Dessous pour sélectionner: Fonction TEST PHOTOCELULES DESACTIVE OFF Fonction TEST PHOTOCELULES ACTIVE ON	00 01
4	Appuyer sur B  pour retourner au menu principales, puis appuyer sur B  jusqu'à:	5d
Ou attendre 20 seconds pour sortir automatiquement.		







H5

Fonction COUP de BELIER



Utiliser uniquement pour l'utilisation d'une ELECTRO SERRURE avec le module optionnel **MEL04**:

Cette fonction permet aux moteurs de fermer pour 1 second avant de commencer la manoeuvre d'ouverture. Cette procédure est très utile pour débloquer facilement l'electro serrure.

1	Utiliser   Dessus/Dessous jusqu'à:	H5
2	Appuyer sur A  pour confirmer.	
3	Utiliser   Dessus/Dessous pour sélectionner: Fonction COUP de BELIER DESACTIVE OFF Fonction COUP de BELIER ACTIVE ON	00 01
4	Appuyer sur B  pour retourner au menu principales, puis appuyer sur B  jusqu'à:	5d
Ou attendre 20 seconds pour sortir automatiquement.		

H 6 Fonction COUP en FERMETURE



Utiliser uniquement pour l'utilisation d'une **ELECTRO SERRURE** avec le module optionnel **MEL04**:

Cette fonction permet aux moteurs de fermer à pleine puissance pour 1 second avant de la fermeture complete pour assurer que l'electro serrure soit bien accroché.

1	Utiliser Dessus/Desous jusqu'à:	H 6
2	Appuyer sur A pour confirmer.	
3	Utiliser Dessus/Dessous pour sélectionner: Fonction COUP en FERMETURE DESACTIVE OFF Fonction COUP en FERMETURE ACTIVE ON	00 01
4	Appuyer sur B pour retourner au menu principales, puis appuyer sur B jusqu'à: Ou attendre 20 seconds pour sortir automatiquement.	S d

H 7 START-UP /SOFT START

Au démarrage de chaque manoeuvre la carte de gestion donne pleine puissance aux moteurs pour 1.5 seconds, pour surmonter l'inertie initiale du portail dû au froid ou inactivité prolongée.

La fonction de SOFT START permet aux moteurs d'arriver au maximum de la puissance graduellement afin que le portail ne tremble pas.

1	Utiliser Dessus/Desous jusqu'à:	H 7
2	Appuyer sur A pour confirmer.	
3	Utiliser Dessus/Dessous pour sélectionner: Fonction COUP de DEMARRAGE DESACTIVE OFF Fonction COUP de DEMARRAGE ACTIVE ON Fonction SOFT START ON	00 01 02
4	Appuyer sur B pour retourner au menu principales, puis appuyer sur B jusqu'à: Ou attendre 20 seconds pour sortir automatiquement.	S d

H 8 Fonction FERMETURE RAPIDE

Avec cette fonction le portail commence à fermer **1 seconde** après le passage de la voiture entre les photocellules, le portail complete sa ouverture mais il se referme tout de suite sans attendre le normal temps de pause. Le passage d'une deuxième voiture immédiatement après la première, annule la fonction, rétablissant le normale temps de pause pour la fermeture

1	Utiliser Dessus/Desous jusqu'à:	H 8
2	Appuyer sur A pour confirmer.	
3	Utiliser Dessus/Dessous pour sélectionner: Fonction FERMETURE RAPIDE DESACTIVE OFF Fonction FERMETURE RAPIDE ACTIVE ON	00 01
4	Appuyer sur B pour retourner au menu principales, puis appuyer sur B jusqu'à: Ou attendre 20 seconds pour sortir automatiquement.	S d

H9

Fonction VANTAIL SINGLE



Habiller cette fonction en cas d'un portail à **un seul vantail**.

1	Utiliser Dessus/Desous jusqu'à:	H9
2	Appuyer sur A pour confirmer.	
3	Utiliser Dessus/Desous pour sélectionner: Fonction OFF = VANTAIL SINGLE DESACTIVE Fonction ON = VANTAIL SINGLE ACTIVE	00 01
4	Appuyer sur B pour retourner au menu principales, puis appuyer sur B jusqu'à: Ou attendre 20 seconds pour sortir automatiquement.	5d

HA

Fonction BOUTONS POUSSOIRS SEPARÉS

Cette fonction permet d'utiliser de boutons de commande différents pour l'ouverture et la fermeture.
Pour utiliser cette fonction brancher:

- **Le bouton poussoir d'ouverture** au bornier de **DEMARRAGE**
- **Le bouton poussoir de fermeture** au bornier de **DEMARRAGE PIETON**

1	Utiliser Dessus/Desous jusqu'à:	HA
2	Appuyer sur A pour confirmer.	
3	Utiliser Dessus/Desous pour sélectionner: Fonction BOUTON POUSSOIRS SEPARÉ DESACTIVE OFF Fonction BOUTON POUSSOIRS SEPARÉ ACTIVE ON	00 01
4	Appuyer sur B pour retourner au menu principales, puis appuyer sur B jusqu'à: Ou attendre 20 seconds pour sortir automatiquement.	5d

HC

Fonction TEST MOTEURS

Avec cette fonction active, la carte de gestion effectue un rapide test pour vérifier le parfait état de fonctionnement des moteurs.

1	Utiliser Dessus/Desous jusqu'à:	HC
2	Appuyer sur A pour confirmer.	
3	Utiliser Dessus/Desous pour sélectionner: Fonction TEST MOTEURS DESACTIVE OFF Fonction TEST MOTEURS ACTIVE ON	00 01
4	Appuyer sur B pour retourner au menu principales, puis appuyer sur B jusqu'à: Ou attendre 20 seconds pour sortir automatiquement.	5d



Utiliser seulement avec la Programmation AUTOMATIQUE [1]

Cette fonction permet au **moteur 1** de reduire la puissance de la poussée une fois que le portail est complètement **fermé**.

1	Utiliser Dessus/Desous jusqu'à:	HE
2	Appuyer sur A pour confirmer.	
3	Utiliser Dessus/Desous pour selectionner le niveau de REDUCTION PUISSANCE de la poussée du MOTEUR 1 en FERMETURE	00(OFF) 01 (min) ... 10 (max)
4	Appuyer sur B pour retourner au menu principales, puis appuyer sur B jusqu'à: Ou attendre 20 seconds pour sortir automatiquement.	5d



Utiliser seulement avec la Programmation AUTOMATIQUE [1]

Cette fonction permet aux **moteur 1 et 2** de reduire la puissance de la poussée une fois que le portail est complètement **ouvert**.

1	Utiliser Dessus/Desous jusqu'à:	HF
2	Appuyer sur A pour confirmer.	
3	Utiliser Dessus/Desous pour selectionner le niveau de REDUCTION PUISSANCE de la poussée des MOTEURS 1 et 2 en OUVERTURE:	00(OFF) 01 (min) ... 10 (max)
4	Appuyer sur B pour retourner au menu principales, puis appuyer sur B jusqu'à: Ou attendre 20 seconds pour sortir automatiquement.	5d

Utiliser cet fonction pour régler la typologie de signal lumineux selon la typologie de clignotant.

1	Utiliser Dessus/Desous jusqu'à:	HL
2	Appuyer sur A pour confirmer.	
3	Utiliser Dessus/Desous pour selectionner la typologie de signal: CLIGNOTANT (Clignotants standard) FIXE (Clignotants à LED)	00 01
4	Appuyer sur B pour retourner au menu principales, puis appuyer sur B jusqu'à: Ou attendre 20 seconds pour sortir automatiquement.	5d

4.5 **L L** menu des TEMPS de TRAVAIL

Utiliser cet menu pour régler les temps de **travaux** de façon plus accrurée et le temps de **pause** en cas de programmation automatique.







Appuier sur **A**  et utiliser   **Dessus/Dessous** jusqu'à **L L** ,

puis appuier sur **A**  pour entrer dans le menu de TEMPS: l'afficheur montre **L _**

Utiliser   **Dessus/Dessous** pour surfer dans le sous-menus.







L 1 DECALAGE EN OUVERTURE entre vantaux

Utiliser cet menu pour régler le temps de décalage en vantaux en ouverture (de **1 à 10 secondes**).

1	Utiliser   Dessus/Desous jusqu'à:	L 1
2	Appuier sur A  pour confirmer.	
3	Utiliser   Dessus/Dessous pour selectionner le temps de décalage entre les vantaux en ouverture:	00 (OFF) 01 ... 10 (max)
4	Appuier sur B  pour retourner au menu principales, puis appuier sur B  jusqu'à:	5 d
Ou attendre 20 seconds pour sortir automatiquement.		







L 2 DECALAGE EN FERMETURE entre vantaux

Utiliser cet menu pour régler le temps de décalage en vantaux en fermeture (de **1 à 20 secondes**).

1	Utiliser   Dessus/Desous jusqu'à:	L 2
2	Appuier sur A  pour confirmer.	
3	Utiliser   Dessus/Dessous pour selectionner le temps de décalage entre les vantaux en fermeture:	00 (OFF) 01 ... 20 (max)
4	Appuier sur B  pour retourner au menu principales, puis appuier sur B  jusqu'à:	5 d
Ou attendre 20 seconds pour sortir automatiquement.		







L 3 Temps de pause FERMETURE AUTOMATIQUE

Utiliser cet pour régler le temps de pause pour la FERMETURE AUTOMATIQUE (de 0 à 99 secondes).

1	Utiliser   Dessus/Desous jusqu'à:	L 3
2	Appuyer sur  pour confirmer.	
3	Utiliser   Dessus/Desous pour selectionner le temps de pause pour la fermeture automatique:	00 (OFF) 01 ... 99 (max)
4	Appuyer sur  pour retourner au menu principales, puis appuyer sur  jusqu'à:	5 d
Ou attendre 20 seconds pour sortir automatiquement.		

L 4 Temps de pause FERMETURE PIETONNE AUTOMATIQUE

Utiliser cet pour régler le temps de pause pour la FERMETURE PIETONNE AUTOMATIQUE (de 0 à 99 secondes).

1	Utiliser   Dessus/Desous jusqu'à:	L 4
2	Appuyer sur  pour confirmer.	
3	Utiliser   Dessus/Desous pour selectionner le temps de pause pour la fermeture automatique piétonne:	00 (OFF) 01 ... 99 (max)
4	Appuyer sur  pour retourner au menu principales, puis appuyer sur  jusqu'à:	5 d
Ou attendre 20 seconds pour sortir automatiquement.		







L 5 TEMPS DE TRAVAIL – Moteur 1

Utiliser cet menu pour régler le temps d'ouverture/fermeture du moteur 1.



Utiliser uniquement avec la programmation SEQUENTIELLE [2]

En cas de programmation AUTOMATIQUE ([1]), il n'est pas possible modifier par paramètre le temps de travail du MOTEUR 1.

1	Utiliser   Dessus/Desous jusqu'à:	L 5
2	Appuyer sur  pour confirmer.	
3	Utiliser   Dessus/Desous pour augmenter/réduire le temps de travail du Moteur 1:	01 ... 99 (max)
4	Appuyer sur  pour retourner au menu principales, puis appuyer sur  jusqu'à:	5 d
Ou attendre 20 seconds pour sortir automatiquement.		

L 6

TEMPS DE TRAVAIL - Moteur 2

Utiliser cet menu pour régler le temps d'**ouverture/fermeture** du **moteur 2**



Utiliser uniquement avec la programmation SEQUENTIELLE **C 2**.

En cas de programmation AUTOMATIQUE (**C 1**), il n'est pas possible modifier par paramètre le temps de travail du **MOTEUR 2**

1	Utiliser Dessus/Desous jusqu'à:	L 6
2	Appuyer sur pour confirmer.	
3	Utiliser Dessus/Desous pour augmenter/réduire le temps de travail du Moteur 2 :	01 (max) ... 99
4	Appuyer sur pour retourner au menu principales, puis appuyer sur jusqu'à:	5d
Ou attendre 20 seconds pour sortir automatiquement.		

L 7

RALENTISSEMENT - Moteur 1

Utiliser cet menu pour régler le temps de ralentissement en **ouverture/fermeture** du **moteur 1** (de **1 à 10 secondes**).







Avant de proceder au réglage, faire attention que le paramètre **H 3** dans le menu fonctions soit: **H 3 = 1** **RALENTISSEMENT ACTIVE**

1	Utiliser Dessus/Desous jusqu'à:	L 7
2	Appuyer sur pour confirmer.	
3	Utiliser Dessus/Desous pour augmenter/réduire le temps de ralentissement du Moteur 1 :	00 (OFF) 01 (min) ... 10 (max)
4	Appuyer sur pour retourner au menu principales, puis appuyer sur jusqu'à:	5d
Ou attendre 20 seconds pour sortir automatiquement.		

L8 RALENTISSEMENT - Moteur 2







Utiliser cet menu pour régler le temps de ralentissement en **ouverture/fermeture** du **moteur 2** (de **1 à 10 secondes**).

Avant de proceder au réglage, faire attention que le paramètre **H3** dans le menu fonctions **HH** soit: **H3 = 1 RALENTISSEMENT ACTIVE**

1	Utiliser   Dessus/Desous jusqu'à:	
2	Appuier sur  pour confirmer.	L8
3	Utiliser   Dessus/Dessous pour augmenter/réduir le temps de ralentissement du Moteur 2 :	00 (OFF) 01 (min) ... 10 (max)
4	Appuier sur  pour retourner au menu principales, puis appuier sur  jusqu'à:	5d
	Ou attendre 20 seconds pour sortir automatiquement.	

L9 TEMPS D'OUVERTURE PIETONNE

Utiliser cet menu pour régler le temps d'ouverture **piétonne** du **moteur** (de **1 à 12 secondes**).

1	Utiliser   Dessus/Desous jusqu'à:	L9
2	Appuier sur  pour confirmer.	
3	Utiliser   Dessus/Dessous pour régler le temps d'ouverture piétonne du Moteur 1 :	00 (Ouverture complète) 01 (min) ... 12 (max)
4	Appuier sur  pour retourner au menu principales, puis appuier sur  jusqu'à:	5d
	Ou attendre 20 seconds pour sortir automatiquement.	

4.6 PP menu ACCESSOIRES







Utiliser cet menu pour configurer le **sorties de branchement** des accessoires (**contrôles et équipement de sécurité**).

Appuyer sur **A**  et utiliser   **Dessus/Dessous** pour sélectionner le menu **PP**,







puis appuyer sur **A**  pour entrer dans le menu ACCESSOIRES: l'afficheur montrera **P _**

Utiliser   **Dessus/Dessous** pour surfer dans les sous-menus:







P1 Borne BOUTON D'ARRET D'URGENCE

1	Utiliser   Dessus/Desous jusqu'à:	P1
2	Appuyer sur A  pour confirmer.	
3	Utiliser   Dessus/Dessous pour sélectionner: Bouton D'ARRET - PAS BRANCHE Bouton D'ARRET - BRANCHE	00 01
4	Appuyer sur B  pour retourner au menu principales, puis appuyer sur B  jusqu'à: Ou attendre 20 seconds pour sortir automatiquement.	5d

P2 Borne PHOTOCELLULES en FERMETURE





1	Utiliser   Dessus/Desous jusqu'à:	P2
2	Appuyer sur A  pour confirmer.	
3	Utiliser   Dessus/Dessous pour sélectionner: Photocellules en fermeture - PAS BRANCHES Photocellules en fermeture - BRANCHES	00 01
4	Appuyer sur B  pour retourner au menu principales, puis appuyer sur B  jusqu'à: Ou attendre 20 seconds pour sortir automatiquement.	5d

P3 Bornes PHOTOCELLULES en OUVERTURE / BARRE PALPEUSE





1	Utiliser   Dessus/Desous jusqu'à:	P3
2	Appuyer sur A  pour confirmer.	
3	Utiliser   Dessus/Dessous pour sélectionner:: Photocellules en ouverture /Barre palpeuse - PAS BRANCHES Photocellules en ouverture - BRANCHES Barre palpeuse standard (contact N.F.) – BRANCHEE Barre palpeuse 8K2 - BRANCHEE	00 01 02 03
En branchant une barre palpeuse 8K2 (P3 = 03), en cas de detection d'un obstacle le portail se ferme et: <ul style="list-style-type: none"> • Renverse la direction de 10 cm pendant l'ouverture. • Renverse la direction et ouvre complètement pendant la fermeture. 		
4	Appuyer sur B  pour retourner au menu principales, puis appuyer sur B  jusqu'à: Ou attendre 20 seconds pour sortir automatiquement.	5d

4.6 UU Menu COMPTEUR de MANOEUVRES

Il est possible visualiser combien des manoeuvres le portail a effectué depuis l'installation de la carte de gestion.

Appuyer sur **A**  et utiliser   **Dessus/Dessous** pour sélectionner le menu **UU** ,
 puis appuyer sur **A**  pour entrer dans le menu COMPTEUR de MANOEUVRES : l'afficheur montrera **U _**
 Utiliser   **Dessus/Dessous pour surfer dans les sous-menus:**

U1 Borne BOUTON D'ARRET D'URGENCE

1	Utiliser   Dessus/Desous jusqu'à:	U1
2	Appuyer sur A  pour confirmer. L'écran affiche le nombre des manoeuvres effectuées	
3	Appuyer sur B  pour retourner au menu principales, puis appuyer sur B  jusqu'à:	5d
	Ou attendre 20 seconds pour sortir automatiquement.	

5. AUTO-DIAGNOSTIC DE PANNE

La carte de gestion est équipée avec un système de auto-diagnostic de panne avec afficheur.
A' suivre l'indication des possibles anomalies avec leurs possibles solutions.

Afficheur	Problème	Possibles Raisons	Solutions
8.8	AFFICHEUR ETEINT	• Copure de l'alimentation	Controler le reseau principal
		• Fusibles brulés	Remplacer les fusibles
		• Problemès avec le transformateur	Controler toutes les connexions et le voltage des entrées/sorties
FC	PHOTOCELLULES EN FERMETURE	• Désalignement des photocellules	Vérifier la position/aligenement de l'emetteur et du recepteur
		• Obstacles qui derangent le rayon des photocellules	Vérifier et enlever l'obstacle. Controler aussi l'oeil de la photocellule et enlever l'eventuelle accumulation de poussieres ou de saleté
		• Branchement incorrect	Vérifier tous les branchements électriques en suivant le schema.
		• Photocellules pas alimentées	Vérifier l'alimentation et le voltage de l'emetteur et du récepteur
		• Photocellules en fermeture pas branchées	Brancher les photocellules ou désactiver le paramètre correspondant (paragraphe 3.6.1)
FA	PHOTOCELLULES EN OUVERTURE	• Désalignement des photocellules	Vérifier la position/aligenement de l'emetteur et du recepteur
		• Obstacles qui derangent le rayon des photocellules	Vérifier et enlever l'obstacle. Controler aussi l'oeil de la photocellule et enlever l'eventuelle accumulation de poussieres ou de saleté
		• Branchement incorrect	Vérifier tous les branchements électriques en suivant le schema.
		• Photocellules pas alimentées	Vérifier l'alimentation et le voltage de l'emetteur et du récepteur
		• Photocellules en ouverture pas branchées	Brancher les photocellules ou désactiver le paramètre correspondant (paragraphe 3.6.2)
FE	TEST PHOTOCELLULES ECHOUE	• Branchement incorrect	Vérifier tous les branchements électriques en suivant le schema.
		• Photocellules incompatibles	Installer photocellules originaux
SP	BOUTON D'ARRET D'URGENCE (STOP)	• Branchement incorrect	Vérifier tous les branchements en suivant le schema (paragraphe 3.5)
		• Bouton d'ARRET d'urgence pas branché	Brancher le bouton d'ARRET d'urgence ou désactiver le paramètr correspondant. (paragraphe 3.5)
St	COMMANDE DE DEMARRAGE (START)	• La carte de gestion recoit une impulsion de demarrage en continu	Vérifier que tous les commandes de demurrage sont correctemet connectées et branchées. (contacte N.O.)
Pd	COMMANDE DE DEMARRAGE PIETON	• La carte de gestion recoit une impulsion de DEMARRAGE PIETON en continu	Vérifier que tous les commandes de demurrage piéton sont correctemet connectées et branchées. (contacte N.O.)
NE	TEST MOTEURS ECHOUE	• Moteurs pas branches	Brancher les moteurs comme montré dans le schema.
		• Branchement incorrect	Vérifier le branchement électique des moteurs (please see paragraph 3.3)
		• Stator bobiné endommagé	Vérifier avec un testeur la fonctionnalité du stator.
01 02 50 64	RADIO	• La carte de gestion recoit une commande radio en continu	Verifier chaque bouton des télécommandes. Si le bouton est bloqué le voyant sur la télécommande reste allumé. Si necessaire enlever la batterie et vérifier si l'erreur persiste sur l'afficheur.

6. Installation de la BOITE PAR04

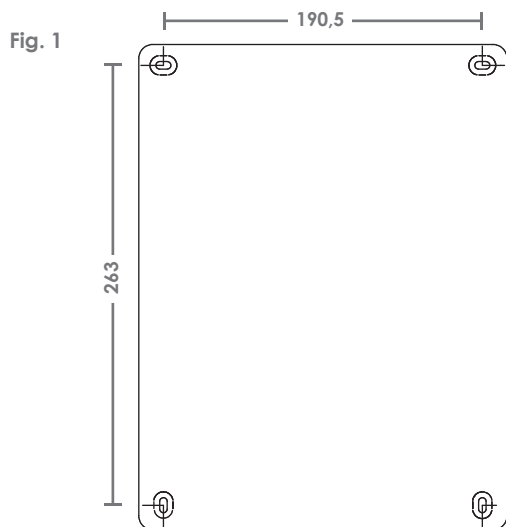

Fig. 3

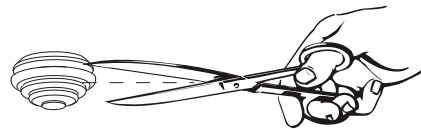

Fig. 4

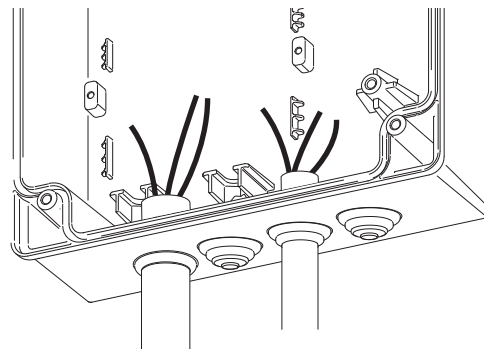

Fig. 2

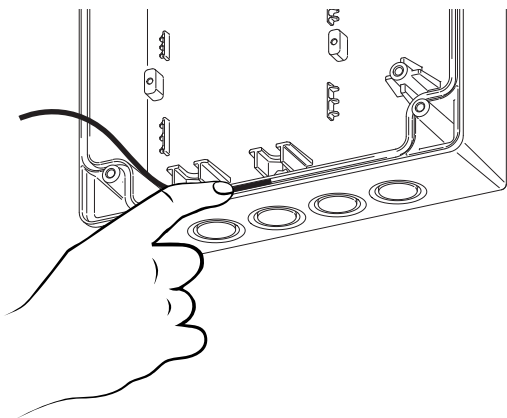
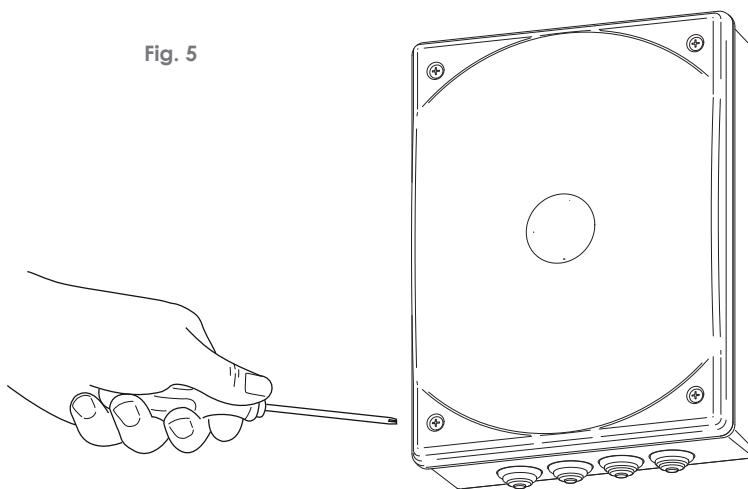

Fig. 5



- 1) Choisir la place pour la boîte et signer les points de fixation sur le mur.
Faire attention à respecter les distances entre les trous (fig. 1).
- 2) Percer la paroi et fixer la boîte au mur avec les trous pré-perçés en bas.
- 3) Insérer le joint au tour du périmètre de fermeture de la boîte, en partant du centre du bord inférieure.
Ne tirer pas le joint, Do not extend the washer, le pousser dans sa siège et couper l'excès éventuel.
- 4) Couper les galoches à la même mesure des câbles/tuyaux pour les branchements électriques (fig. 3) pour permettre que le tuyau adhère parfaitement au câble/tuyeau. Ne pas couper les galoches en caoutchouc pas utilisées.
- 5) Insérer les galoches dans les trous pré-perçés et introduire les câbles/tuyaux (fig. 4).
- 6) Une fois terminé les branchements et l'installation fermer la boîte avec le couvercle vissant-le avec le quatre vis en dotation.

7. MISE AU REBUT



Ne pas abandonner dans la nature

Certains composants électroniques pourraient contenir des substances polluantes.
Confier les matériaux aux déchetteries et aux points de recyclage selon les normes locales en vigueur.



= Regalges de DEFAULT

RR Menu RADIO

R1	SAUVEGARDER une nouvelle télécommande – commande de DEMARRAGE	01.....64 (max) FL = memoire pleine
R2	SAUVEGARDER une nouvelle télécommande – commande de demarrage PIETON	01.....64 (max) FL = memoire pleine
R3	SAUVEGARDER une nouvelle télécommande – 2me CANAL RADIO <i>Seulement avec module AUX optionnel</i>	01.....64 (max) FL = memoire pleine
R4	EFFACER un code radio existant	01.....64
R5	EFFACER TOUS les codes radio sauvegardés	

CC Menu PROGRAMMATION

C1	Procedure de programmation AUTOMATIQUE avec DETECTION OBSTACLES	
C2	Procedure de programmation SEQUENTIELLE	
C3	Réglage par default pour automatisme à VERIN	
C4	Réglage par default pour automatisme à BRAS ARTICULES	
C5	Réglage par default pour automatisme à ROUES	

FF Menu PUISSANCE









F1	Reglage COUPLE/PUISSANCE – Moteur 1 seulement avec programmation SEQUENTIELLE C2	
F2	Reglage COUPLE/PUISSANCE – Moteur 2 seulement avec programmation SEQUENTIELLE C2	
F3	Niveau reglage DETECTION OBSTACLE – Moteur 1 seulement avec programmation AUTOMATIQUE C1	
F4	Niveau reglage DETECTION OBSTACLE – Moteur 2 seulement avec programmation AUTOMATIQUE C1	

HH Menu FONCTIONS SPECIALES

H1	Fonction PRIORITE A L'OUVERTURE	00 = OFF	01 = ON
H2	Fonction PRE-CLIGNOTEMENT	00 = OFF	01 = ON
H3	Fonction RALENTISSEMENT	00 = OFF	01 = ON
H4	Fonction TEST PHOTOCCELLULES	00 = OFF	01 = ON
H5	Fonction COUP DE BELIER avec electro serrure et module optionnel MEL04	00 = OFF	01 = ON
H6	Fonction COUP EN FERMETURE avec electro serrure et module optionnel MEL04	00 = OFF	01 = ON
H7	Fonction START-UP	00 = OFF	01 = ON
	Fonction SOFT-START		02 = SOFT START
H8	Fonction FEMETURE RAPIDE	00 = OFF	01 = ON
H9	Fonction VANTAIL SINGLE	00 = OFF	01 = ON
HA	Fonction BOUTONS POUSSOIRS SEPARÉS	00 = OFF	01 = ON
HC	Fonction TEST MOTEURS	00 = OFF	01 = ON
HE	Fonction DECLENCHEMENT FINAL en FERMETURE – Moteur 1	00 = OFF	00...10 (max)
HF	Fonction DECLENCHEMENT FINAL en OUVERTURE – moteurs 1 et 2	00 = OFF	00...10 (max)
HL	Selectionner la modalité du CLIGNOTEMENT	00 = flashing	01 = FIX (LED)



LL

Menu TEMPS DE TRAVAIL

L1	DECALAGE EN OUVERTURE entre vantaux	00 = OFF 01 (min).... 3 ()..... 10 (max)
L2	DECALAGE EN FERMETURE entre vantaux	00 = OFF 01 (min).... 3 ()..... 20(max)
L3	Temps de pause FERMETURE AUTOMATIQUE	00 = OFF 01 (min).... 3 ()..... 99(max)
L4	Temps de pause FERMETURE PIETONNE	00 = OFF 01 (min).... 7 ()..... 99(max)
L5	Temps de travail – Moteur 1	00 = OFF 01 (min)...2 7 ()..... 99(max)
L6	Temps de travail – Moteur 2	00 = OFF 01 (min)...2 7 ()..... 99(max)
L7	RALENTISSEMENT – Moteur 1	00 = OFF 01 (min).... 7 ()..... 10 (max)
L8	RALENTISSEMENT – Moteur 2	00 = OFF 01 (min).... 7 ()..... 10 (max)
L9	Temps D'OUVERTURE PIETONNE	00 = Ouverture complète d'un seul vantail 01 (min).... 7 ()..... 12 (max)

PP

Menu ACCESSOIRES

P1	Borne BOUTON D'ARRET D'URGENCE	00 = DESACTIVE 01 = ACTIVE/BRANCHE ()
P2	Borne PHOTOCELLULES en FERMATURE	00 = DESACTIVE 01 = ACTIVE/BRANCHE ()
P3	Borne PHOTOCELLULES en OUVERTURE / BARRE PALPEUSE	00 = DESACTIVE 01 = Photocellules en ouverture branchées () 02 = Barre palpeuse (NC) Branchée 03 = Barre palpeuse 8K2 Branchée
UU	COMPTEUR de MANOEUVRES	

MESSAGES afficheur

--	Stand-by. Carte de gestion operative
FC	PHOTOCELLULES en fermeture actives
FA	PHOTOCELLULES en ouverture actives
SP	ARRET (STOP) active
ST	DEMMARRAGE (START) active
Pd	DEMARRAGE PIETON active
rd	Recevent un code radio (12/24 bit)
A	Intervention detection obstacles
Sd	Programmation sauvegardée
	Tirets tournants: moteurs en fonction <div style="display: inline-block; vertical-align: middle; margin-left: 10px;"> { <div style="display: inline-block; vertical-align: middle; margin-left: 5px;"> Rotation vite = moteurs en vitesse de travail standard Rotation ralentie = moteur an ralentissement </div> </div>
---	Poins entre les tirets: la luminosité des poins est proportionnelle au niveau de force réglée (F1 - F2)

DECLARATION CE DE CONFORMITE

LE FABRICANT: PROTECO S.r.l., Via Neive, 77 – 12050 Castagnito (CN) – ITALIE
déclare que

LE PRODUIT: Carte de gestion pour motorisation portail (1 ou 2 moteurs) 230V, **Q80A**
MODELES: PQ80A, PQ80AD
ACCESSOIRES: MEL04, MRX01

Est construit pour être incorporé dans une machine ou pour être assemblé à des autres appareils afin de constituer une machine conforme aux termes de la Directive Machine 2006/42/CE.

Est conforme aux exigences essentielles et aux Directives Européennes:

2006/95/CE Directive Basse Tension

2004/108/CE Directive Compatibilité Electromagnétique

R&TTE 99/5 Directive Equipements hertziens et terminaux de télécommunication

Le fabricant déclare de surcroit que la mise en service de l'appareil est interdite tant que la machine à laquelle il sera incorporé ou dont il deviendra un composante ne sera pas identifiée et déclaré conforme à la Directive 2006/42/CE.

Note : Ces produits ont été soumis à un test dans une configuration typique homogène

Castagnito, 14 Janvier 2016

Marco Gallo
Administrateur Délégué

