

Português

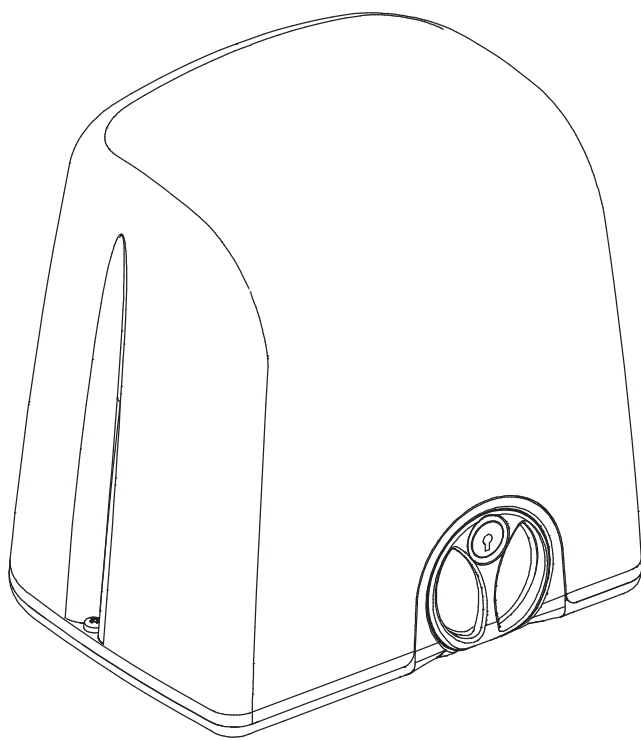

K5 - K8

AUTOMATISMO PARA PORTÕES DE CORRER

1. AVISOS E INSTRUÇÕES GERAIS DE SEGURANÇA

Este manual contém informações importantes de segurança.

Uma instalação incorreta ou uso impróprio pode causar sérios danos a pessoas ou objetos.

Leia este manual atenta e completamente. Preste atenção especial às seções marcadas pelo símbolo:  Isso indica que o risco de ferimentos pessoais pode ocorrer se não for respeitado. Guarde este manual de segurança para uso futuro.



Sempre desconecte a fonte de alimentação principal antes de operar no portão automático.



Certifique-se de que o sistema de aterramento está funcionando perfeitamente e sempre conecte o portão automático a ele.

A instalação de portões e portas automáticas deve cumprir integralmente os requisitos estabelecidos na Diretiva 2006/42/EC com referência particular às normas EN 12445 e EN 12453

A ligação final à rede eléctrica, o teste e o arranque da automação devem ser efectuados por pessoal especializado e qualificado (instaladores profissionais de portões), que é responsável por efectuar a análise de riscos e verificar a conformidade do sistema com a segurança actual padrões.

Este produto foi projetado e fabricado exclusivamente para o uso pretendido especificado neste manual. Qualquer outro uso que não o declarado pode comprometer a integridade e a segurança do produto e, portanto, é estritamente proibido. A automação é projetada para mover portões de garagem e não se destina a ser usada para qualquer outro propósito.



Do not let children play with the radio transmitters and any other device which could accidentally start the gate automation.

Use exclusivamente peças originais fabricadas pela Proteco para manutenção.

Não realize nenhuma alteração nos componentes do portão automático.

O fabricante declina qualquer responsabilidade no caso de componentes ou dispositivos adicionais não produzidos pela **Dank**.

DECLARAÇÃO DE CONFORMIDADE CE

Fabricante: PROTECO S.r.l.
Morada: Via Neive, 77 – 12050 Castagnito (CN) – ITALIA
declara que
O tipo de produto: STRIKE Electromechanical gear motor for sliding gate
Modelo: STRIKE 4, STRIKE 5, STRIKE 8

É construído para ser integrado a uma máquina ou para ser montado com outra máquina para engradar uma máquina de acordo com as disposições da Diretiva de Máquinas 2006/42 / CE, com referência, em particular, aos seguintes requisitos: 1.1.2, 1.1.3, 1.1.5, 1.2.1, 1.2.2, 1.2.3, 1.2.4.1, 1.2.6, 1.3.1, 1.3.4, 1.3.7, 1.3.8.2, 1.3.9, 1.4.1, 1.4.2.1, 1.4.2.2, 1.5.1, 1.5.4, 1.6.1, 1.6.2, 1.6.3, 1.6.4, 1.7.1, 1.7.3, 1.7.4, 1.7.4.1, 1.7.4.2, 1.7.4.3 .

Está em conformidade com os requisitos essenciais das Diretivas da CEE
2006/95/EC Diretiva de baixa tensão
2004/108/EC Diretiva de Compatibilidade Eletromagnética

O produto também cumpre, com as restrições das partes aplicáveis, as seguintes normas:
EN 12453, EN 12445, EN 12604, EN12605, EN 13241-1
EN 55014-1, EN 55014-2
EN 60335-1, EN 60335-2-103
EN 61000-3-2
EN 61000-3-3

O fabricante também declara que a partida da máquina não é permitida a menos que a máquina, na qual o produto está incorporado ou da qual está se tornando um componente, tenha sido identificada e declarada em conformidade com a Diretiva de Máquinas 2006/42 / CE.

Castagnito, 11 de novembro de 2011

Angela Gallo
CEO

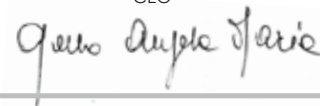

2. DESCRIÇÃO DO PRODUTO E USO PRETENDIDO

O motor de correr K5-K8 foi projetado para automatizar portas corredeiras residenciais ou comerciais com crema-lheira.

Qualquer outro uso além do descrito acima deve ser considerado impróprio e estritamente proibido.

Todos os modelos possuem um sistema de engrenagem irreversível que trava o portão quando está totalmente fechado. Portanto, nenhum bloqueio adicional é necessário. Em caso de falha de energia, o bloqueio do motor pode ser liberado para mover o portão manualmente (consulte a seção 6)

A versão STRIKE 4, 24 Volts, também pode ser alimentada por um sistema de bateria reserva que permite aberturas de emergência mesmo em caso de corte de energia.

2.1 ESPECIFICAÇÕES TÉCNICAS

	K5	K8
Alimentação	230V ~ 50Hz	230V ~ 50Hz
Corrente	1,2 - 1,7A	1,2 - 2A
Potência do Motor	250W	300W
Capacitor	8µF	10µF
Proteção Térmica	150°C	150°C
Impulso máximo	350 N	440 N
Nível de Proteção	54	54
RPM	1400 rpm	1400 rpm
Vel. Abertura	10,5 m/min	10,5 m/min
Peso	500 Kg	800 Kg
Ciclo de Trabalho	40%	40%

2.1 CONTEÚDO DA EMBALAGEM

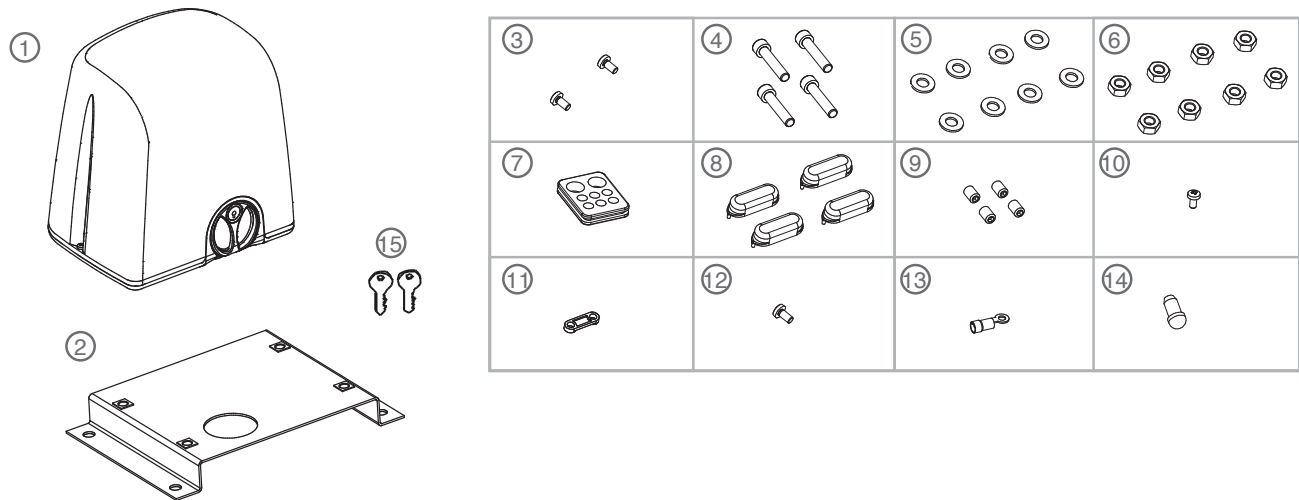

1	K5-K8	Motor
2	MPIS04	Chapa de fixação
3	MVI0510B2	Parafusos de 5x10 para a tampa
4	MVI1060AZ	Parafusos de 10x60 para chapa de fixação
5	MRO10Z	Anilhas Ø10 para chapa de fixação
6	MDAM10Z	Porcas Ø10 para chapa de fixação
7	MPC06	Ilhó de cabo SH70
8	MTP22	Capas
9	MGR0610Z	Parafuso de fixação do suporte 6x10 (apenas para suportes de aço universais)
10	MVI3595D	Parafuso TC 3.5x9.5 para bloqueio de cabo
11	MBC02	Bloqueio de cabo
12	MVI0510B2	Parafusos TC 5x10
13	MFAG01	Terminal amarelo para ligação terra
14	MMA02	Switch
15	MCH03	Chave de desbloqueio

2.3 DIMENSÕES

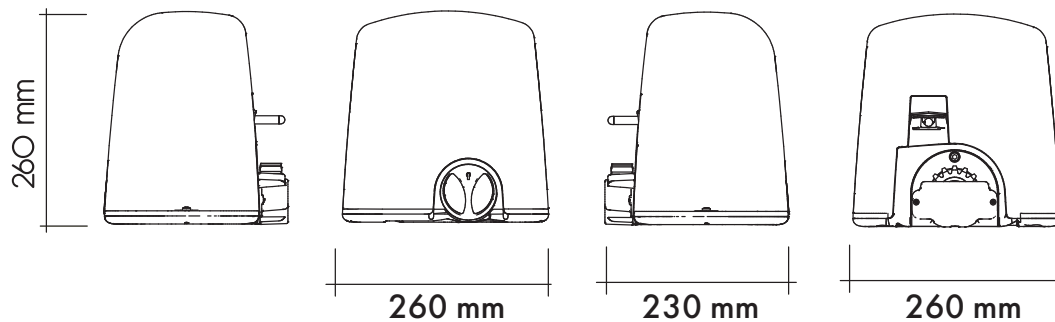

3. INSTALAÇÃO

3.1 VERIFICAÇÕES PRELIMINARES

Antes da instalação, para garantir o funcionamento correto do automatismo, verifique o seguinte:

- Certifique-se de que a estrutura do portão é adequada para ser automatizada
- Verifique se o peso, dimensões e tipo de portão é adequado para este tipo de automação
- Certifique-se de que o portão é capaz de abrir e fechar suavemente e está livre de obstáculos que podem fazer com que o portão possa descarrilar
- Verifique se o solo e todas as superfícies de instalação são adequadas para uma fixação estável e segura do automatismo do portão.
- Certifique-se de que a área de instalação da automação seja ampla o suficiente para acomodar a placa de ancoragem e que o motor possa ser facilmente acessado em caso de cortes de energia.
- Certifique-se de que o local onde a automação está instalada não está exposto a riscos de inundação; em caso de dúvida, eleve a automação acima do nível do solo.
- Nos casos em que a automação tenha que ser instalada em um caminho de veículos ou área de manobra, recomenda-se protegê-la contra danos acidentais.
- Certifique-se de que existe um sistema de conexão de aterramento eficiente.
- Certifique-se de que as superfícies das áreas de fixação das fotocélulas sejam planas e lisas o suficiente para permitir um alinhamento perfeito entre as unidades de transmissão e recepção. Eles devem se ver diretamente, pois não são reflexivos.

3.2 MAPA DE INSTALAÇÃO

3.2.1 INSTALAÇÃO BÁSICA

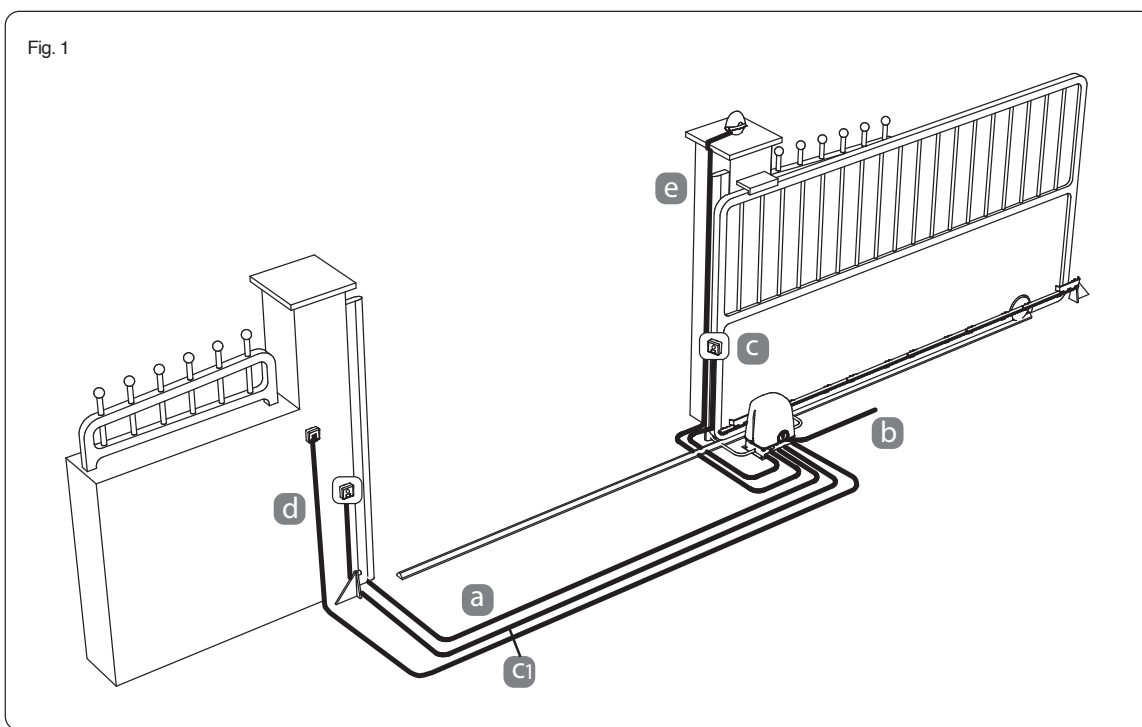

Fig. 1

3.2.2 ESPECIFICAÇÕES DOS CABOS ELÉTRICOS

Os cabos necessários para a configuração elétrica (não incluídos no pacote) podem variar de acordo com a quantidade e tipo de dispositivos instalados

	230V	24V
A Area de Segurança	2x0,75	2x0,75
B Energia	2x1,50 + terra	2x1,50+T
C Fotocélula	rx 4x0,75	rx 4x0,75
C' Fotocélula	tx 2x0,75	tx 2x0,75
D Seletor de Chave	2x0,75	2x0,75
E Pirilampo	2x0,75	2x0,75

3.3 FERRAMENTAS NECESSÁRIAS

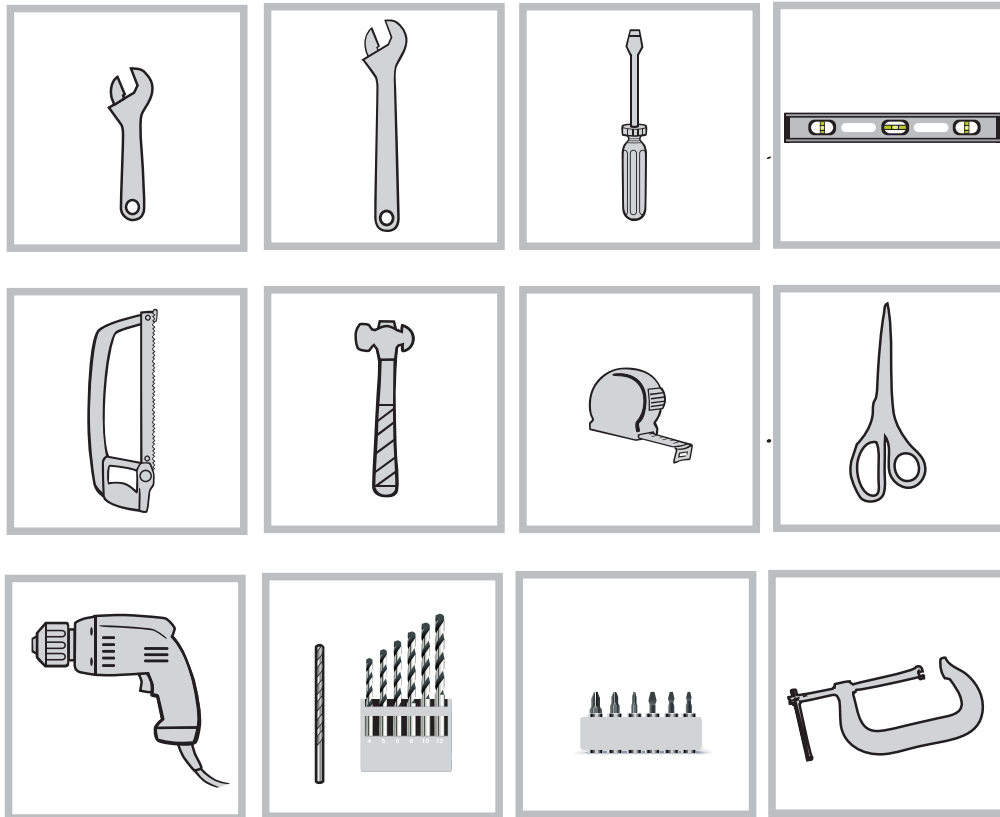

3.4 ESQUEMA DE INSTALAÇÃO E APLICAÇÃO DA CHAPA DE FIXAÇÃO

Identifique aproximadamente o local de cada componente e proceda da seguinte forma:

- Cave a cava de fundação para o motor de engrenagens enquanto considera as dimensões da placa de ancoragem. Dê uma área extra de 5 cm em cada lado. Preste atenção às medições mostradas na Fig.2.
- Forneça um ou mais dutos para os cabos elétricos para que eles possam passar facilmente pelo orifício fabricado para o propósito na placa de ancoragem do motor de engrenagem. Preste atenção à orientação das placas: orifício para passagem dos cabos no lado oposto ao portão (ver Fig. 2).
- Coloque cimento no poço. Certifique-se de que está nivelado e alise a superfície. Espere que o cimento solidifique (isso pode levar alguns dias).
- Insira os cabos que conduzem ao orifício na placa de ancoragem e fixe a placa ao cimento usando tampões adequados.
- Corte os dutos de cabos cerca de 3 cm acima do nível da placa de ancoragem e direcione os cabos para acessórios e fiação elétrica conforme mostrado na Fig. 3 diagrama. Certifique-se de que os cabos estejam pelo menos 30-50 cm fora do duto para permitir fácil

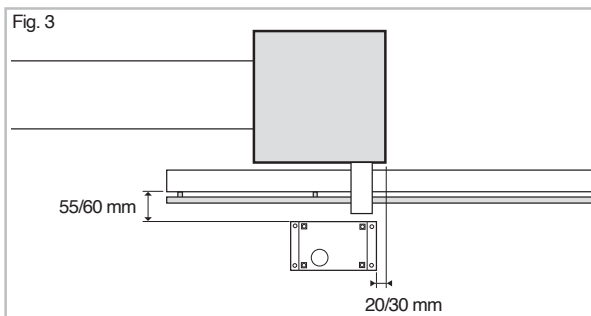
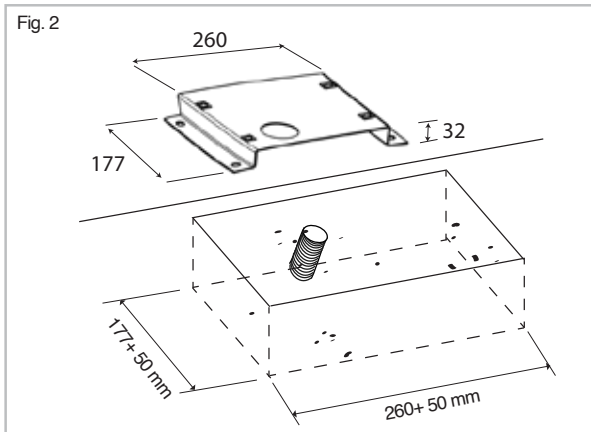

3.5 INSTALAÇÃO DO MOTOR

- a) Levante a tampa do motor.
- b) Insira os quatro parafusos de cabeça hexagonal com as arruelas e porcas nas alças da base do motor (Fig. 4).
- c) Passe os cabos elétricos no orifício específico da base do motor (Fig. 5) e abaixe cuidadosamente a base do motor na chapa de fixação.
- d) Mova os parafusos no centro do laço e aparafuse-os até que a porca inferior assente na chapa de fixação.
- e) Use um nível de bolha de ar para se certificar de que o motor redutor está perfeitamente nivelado (Fig. 6), caso contrário, ajuste os quatro parafusos em conformidade. Em seguida, aperte todas as porcas.
- f) Liberte o motoredutor para operação manual conforme ilustrado na seção 6 deste manual.

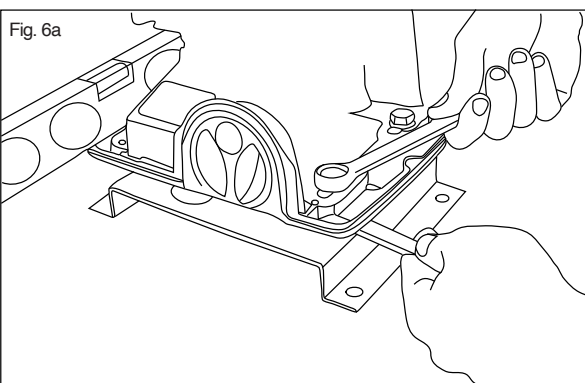
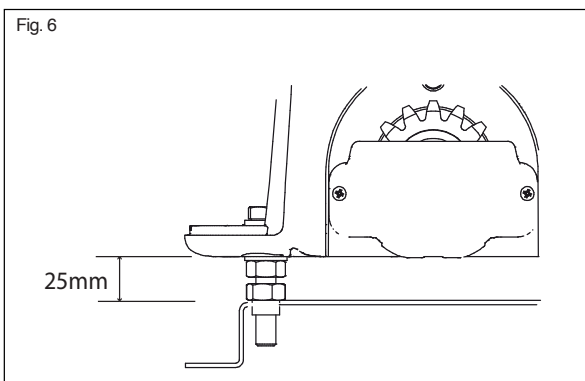
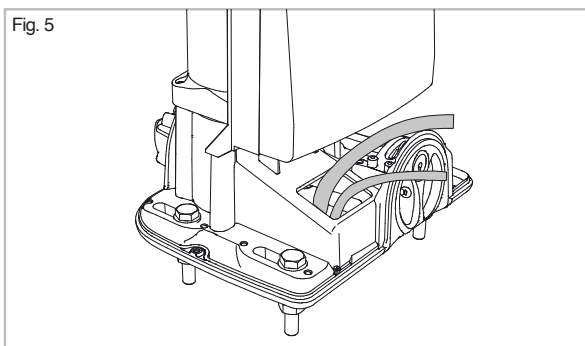
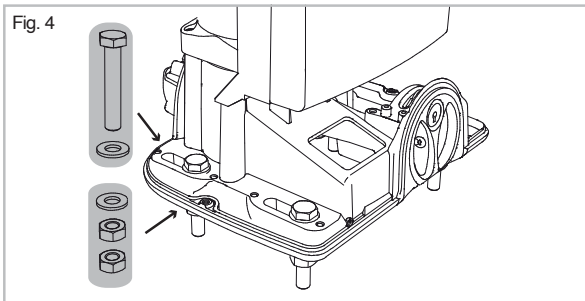

3.6 MONTAGEM DA CREMALHEIRA

3.6.1 INSTALAÇÃO DA CREMALHEIRA B117 - PVC M4 20X26MM COM AÇO NO INTERIOR (0.5M)

- a) Mova o portão manualmente para sua posição aberta.
- b) Alinhe a primeira seção da cremalheira com a borda da comporta e abaixe-a no pinhão. Use um nível de bolha para se certificar de que está perfeitamente reto.
- c) Fixe esta primeira seção do rack ao portão com os parafusos autoatarraxantes fornecidos. Fixe os parafusos no meio da ranhura conforme ilustrado (Fig. 7).
- d) Feche o portão manualmente por cerca de ½ metro, junte a segunda seção da cremalheira à primeira e coloque-a na engrenagem do pinhão do motor.

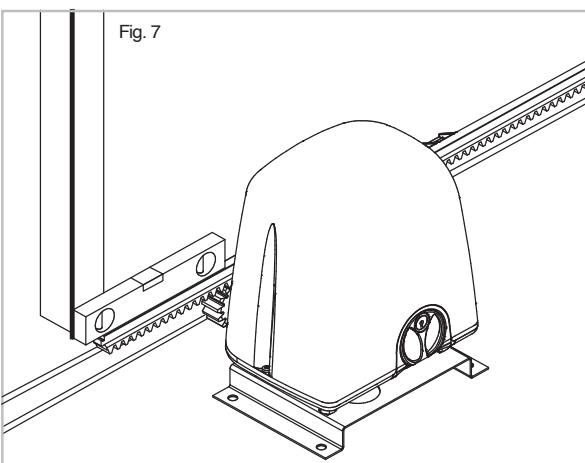

- e) Mantenha o suporte perfeitamente plano e fixe-o ao portão.
- f) Repita o mesmo procedimento até que o portão esteja totalmente coberto.
- g) Caso a última seção cremalheira saia parcialmente da borda, não a corte. Adicione um suporte como uma extensão de portão para apoiar a última parte (Fig. 8).
- h) Para evitar que o peso seja suportado pela engrenagem do pinhão do motor, ajuste os quatro parafusos para abaixar um pouco o motorreductor e aperte novamente todas as porcas.

3.6.2 INTALAÇÃO CREAMALHEIRA ZINCADA B102 - AÇO M4 12X30MM (1M SECTIONS)

- a) Mova o portão manualmente para sua posição aberta.
- b) Monte os três espaçadores roscados na primeira seção do rack, posicionando no meio do slot (Fig. 9).
- c) Alinhe a primeira seção da cremalheira com a borda das comportas e abaixe-a no pinhão. Use um nível de bolha para garantir que o rack esteja perfeitamente reto e nivelado.
- d) Solde o espaçador roscado ao portão (Fig. 10)
- e) Mova a comporta manualmente, verificando se a cremalheira está sempre apoiada na engrenagem do pinhão do motor e solde o segundo e o terceiro espaçadores.
- f) Coloque a segunda seção da cremalheira lado a lado com a primeira, usando uma seção invertida da cremalheira para sincronizar os dentes da cremalheira, conforme ilustrado na Fig. 11.
- g) Mova o portão manualmente e solde os três espaçadores roscados.
- h) Repita o mesmo procedimento até que o portão esteja totalmente coberto.
- i) Caso a última seção da cremalheira saia parcialmente da borda, não a corte. Adicione um suporte como uma extensão de portão para apoiar a última parte (Fig.8).
- j) Para evitar que o peso do portã seja suportado pela engrenagem do pinhão do motor, ajuste os quatro parafusos para abaixar um pouco o motorreductor e aperte novamente todas as porcas.

Verifique se o portão sempre atinge as partes mecânicas mantendo o alinhamento entre a cremalheira e a engrenagem do pinhão do motor. Certifique-se de que não haja pontos de fricção no percurso completo dos portões.

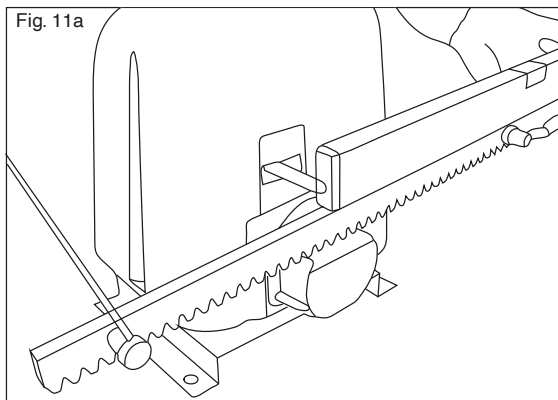
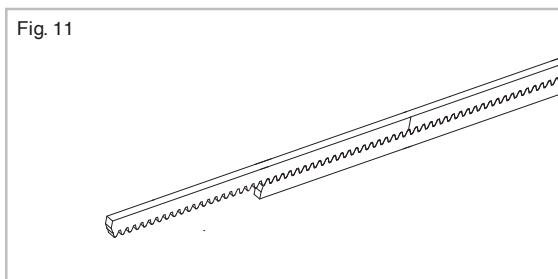
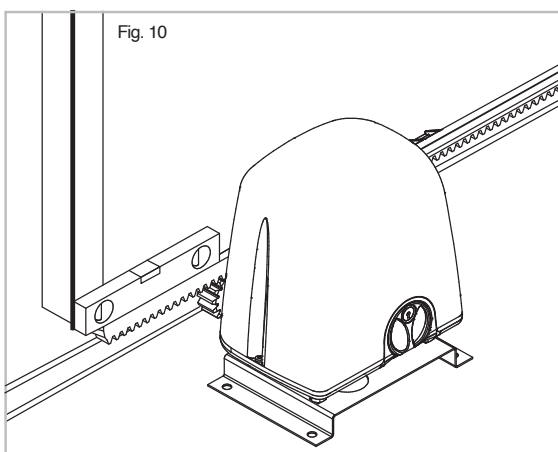
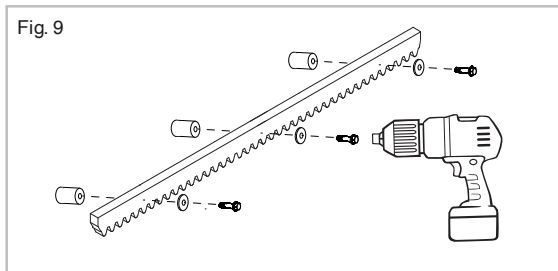
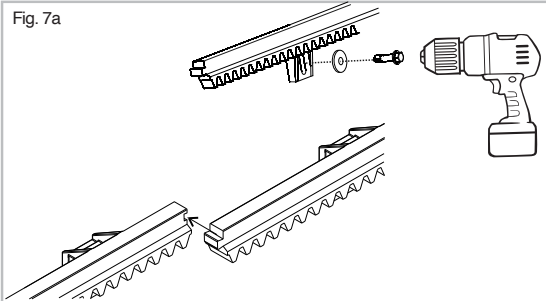

3.7.1 SUPORTES DE PVC PARA C REMALHEIRA B117

- Identifique os suportes de fechamento e abertura de acordo com a posição do motor contra o portão (Fig. 12)
- Fechar manualmente o portão até 3cm antes da parada mecânica de fechamento.
- Coloque o suporte de fecho na cremalheira e deslize-o até que a chave fim de curso seja ativada (Fig. 13).
- Marque a posição do suporte na prateleira, abra ligeiramente o portão e fixe o suporte na prateleira.
- Abra manualmente o portão (extremidade do portão alinhada com a borda do pilar)
- Coloque o suporte de abertura na cremalheira e deslize-o até que a chave fim de curso seja ativada (Fig. 14).
- Marque a posição do suporte na prateleira, feche ligeiramente o portão e fixe o suporte na prateleira.

Corte qualquer excesso

Fig. 12

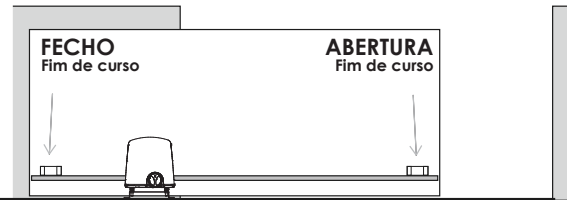

Motor instalado à esquerda

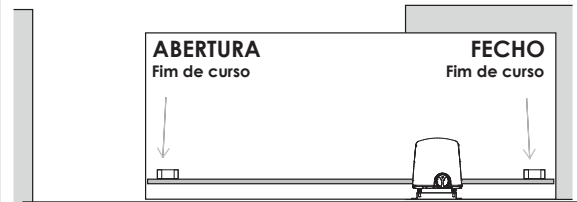

Motor instalado à direita

Fig. 13

Motor Direito LIMITE DE ABERTURA

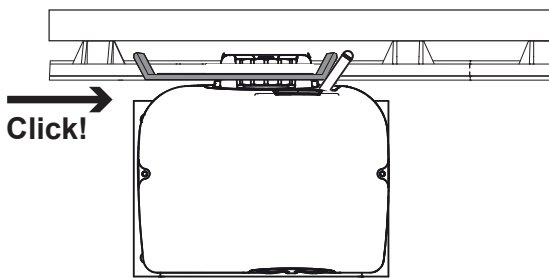
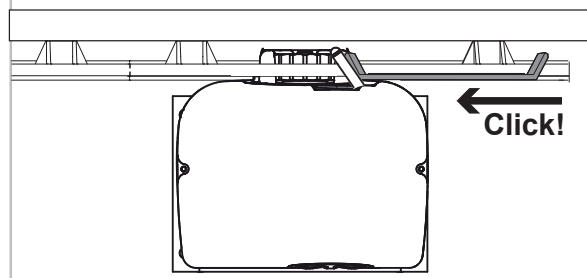

Fig. 14

Motor Esquerdo LIMITE DE FECHO



3.7.2 SUPORTES DE AÇO UNIVERSAIS

- Identifique o suporte de fechamento e abertura de acordo com a posição do motor contra o portão (fig. 15).
- Fechar manualmente o portão até 3cm antes da parada mecânica de fechamento.
- Coloque os dois parafusos de fixação no suporte de limite de fechamento.
- Marque a posição do suporte na prateleira, abra ligeiramente o portão e fixe o suporte na prateleira.
- Aperte os parafusos para fixar o suporte na cremalheira.
- Coloque o suporte de abertura na cremalheira e deslize-o até que a chave fim de curso seja ativada (Fig. 14).
- Coloque os dois parafusos de fixação no suporte do limite de abertura.
- Coloque o suporte de abertura no rack e deslize-o até que a chave fim de curso seja ativada (Fig. 14).
- Aperte os parafusos para fixar o suporte na cremalheira.

Fig. 15

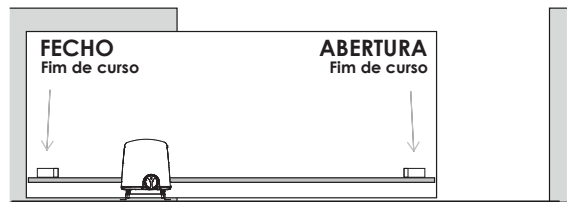

Motor instalado à esquerda

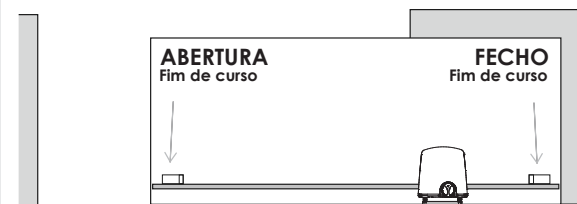

Motor instalado à direita

Fig. 13 Motor Direito LIMITE DE ABERTURA

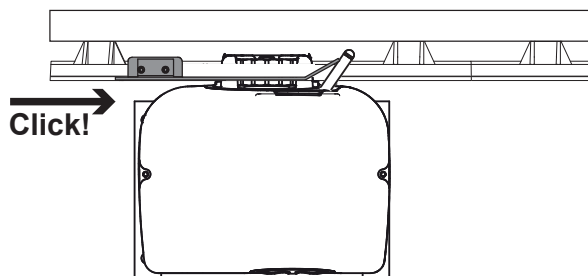
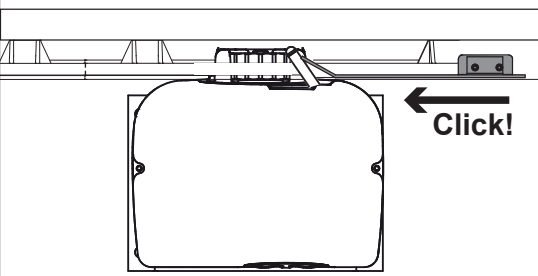

Fig. 14 Motor Esquerdo LIMITE DE FECHO



Depois de concluída a montagem dos suportes de limite na estante, abra e feche o portão manualmente para verificar se os suportes sempre ativam o sistema de interruptor de limite antes que o portão alcance seus batentes mecânicos. Esta verificação é importante para preservar o correto funcionamento da automação e o bom estado mecânico contínuo do portão.

Corte qualquer excesso de cremalheira.

4. LIGAÇÃO ELÉTRICA

Insira os cabos elétricos na caixa do painel de controle perfurando a membrana de borracha e coloque o anel isolante do cabo em sua sede fabricada para o propósito na base do motor (Fig. 16).

Termine o cabo da alimentação principal com o bloco de cabos fornecido (Fig. 17).

Siga o manual de instruções do painel de controle para proceder com a fixação correta do cabo. Ligue todos os cabos do sistema de aterramento ao terminal fornecido e fixe no ponto de base do motor marcado com o símbolo \perp .

Fig. 17

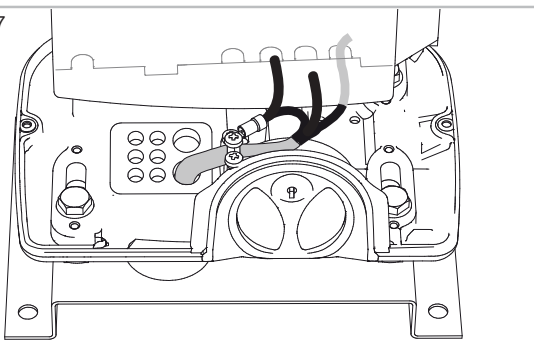

Fig. 16

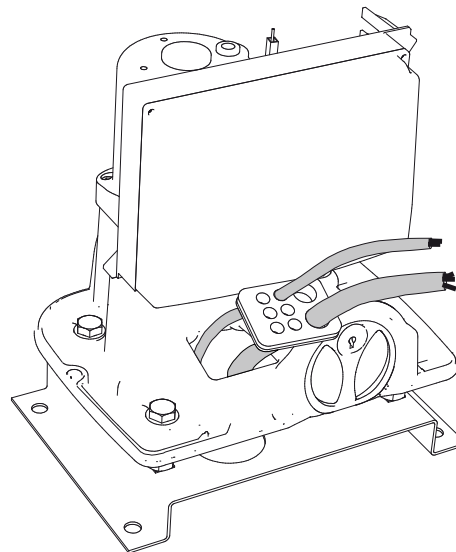
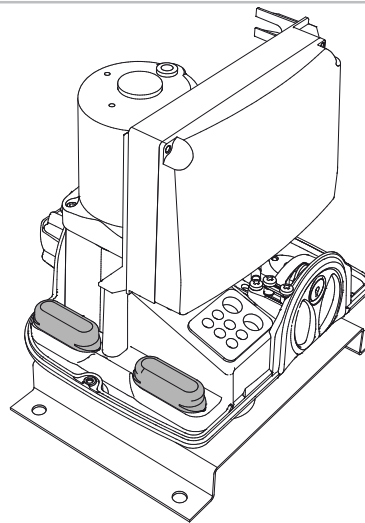

Fig. 18



5. START

Ligue o sistema e proceda a uma verificação cuidadosa do funcionamento do motor redutor e de todos os acessórios e dispositivos de segurança ligados ao sistema.

Em particular, certifique-se de que o interruptor de limite elétrico está sempre ativado na abertura e no fechamento antes que o portão atinja suas paradas mecânicas. Coloque as duas tampas de slot nos parafusos M10. Levante a tampa do motor para baixo e feche-a com os dois parafusos laterais.

Entregue este manual de instruções ao usuário final e demonstre o uso correto da automação e como liberar o motor para acionamento manual do portão em caso de corte de energia.

6. PROCEDIMENTO DE DESBLOQUEIO PARA OPERAÇÃO MANUAL

- ⚠** Sempre corte a energia principal do sistema durante o procedimento de desbloqueio e travamento para evitar qualquer ativação acidental do portão.

6.1 Como desbloquear o motor para operação manual

- Insira a chave na fechadura e gire-a no sentido anti-horário (Fig. 19)
- Gire a manopla no sentido horário completamente (180 °) (Fig.19A)
- Abra e feche o portão manualmente conforme necessário.

6.2 Como restaurar o funcionamento automático

- Gire a alça completamente no sentido anti-horário..
- Gire a chave no sentido horário e retire-a.
- Mova manualmente o portão até que ele engate novamente no sistema de travamento
- Restaurar a energia para o sistema de automação.

- ⚠** Sempre mantenha a chave de liberação junto com o manual de instruções em um local seguro

Fig. 19

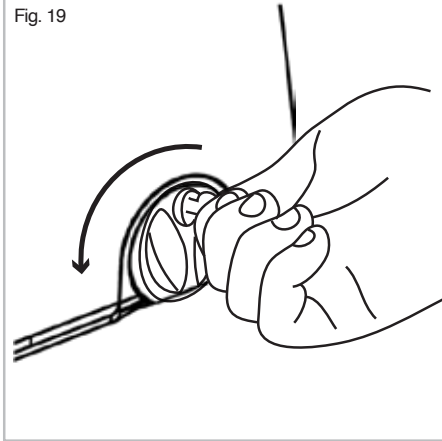
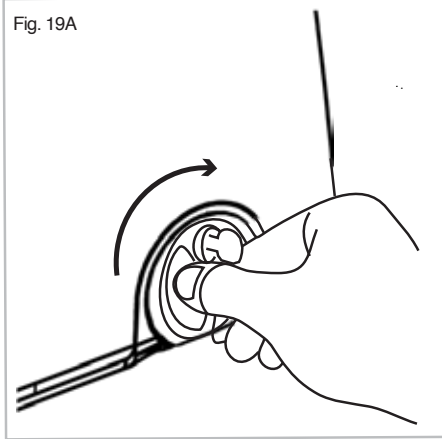

Fig. 19A



7. MANUTENÇÃO

Verifique o correto funcionamento do automatismo pelo menos duas vezes por ano, preste especial atenção aos dispositivos de segurança, ao torque de força produzido, ao sistema de liberação para acionamento manual e a todas as partes mecânicas móveis. Quaisquer componentes que apresentem desgaste significativo devem ser obtidos na Protecção ou agentes associados e substituídos imediatamente.

8. INFORMAÇÃO

- ⚠** Não polua o meio ambiente

Alguns componentes podem conter substâncias poluentes. Assegure-se de que os materiais sejam encaminhados a centros de coleta autorizados, de acordo com as leis e regulamentos em vigor em sua localidade para o descarte seguro.